

BPT13T型およびBPT13TGX型 バイパス式スチーム・トラップ

BPT13T

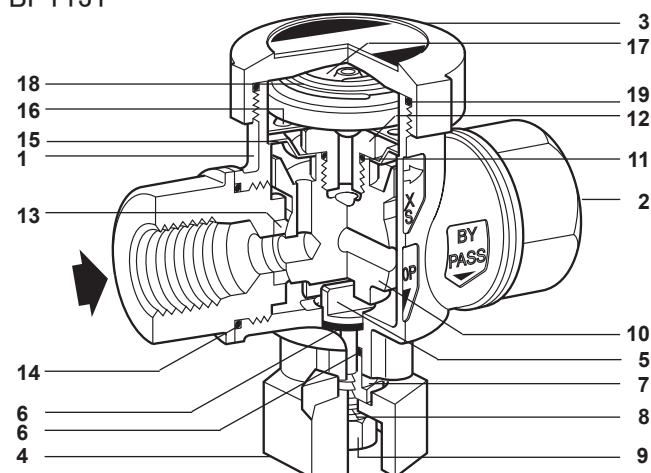

BPT13TGX
目視用ガラス付

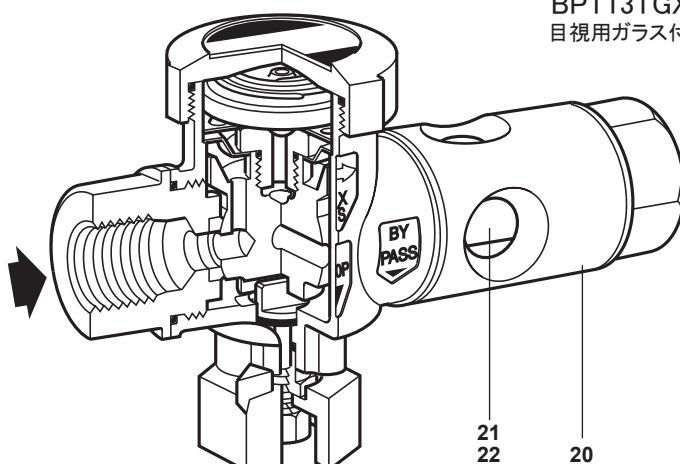

概要

BPT13T型は、本体が黄銅鍛造品で保守可能なバランスプレッシャー式スチーム・トラップです。水平配管に設置します。バイパス機能と遮断機能を備えており、トラップを取り付ける際のコストの低減および作業の単純化が行えます。バイパス機能により、初期加熱時の高負荷に対処でき、システムの立上げ時のスチーム・トラップに付く堆積物を防ぐことができます。BPT13TGX型には、作動状況を目視できるガラスが内蔵されています。**注記**：注文時に必ずカプセルをご指定ください。

カプセルおよび作動 (旧識別記号)

標準カプセル

'STD'-飽和蒸気温度より10°C低い温度で作動します。(E)

オプションとして下記のものをご提供できます。

'SUB'-飽和蒸気温度より22°C低い温度、サブクールで作動します。(F)

'NTS'-飽和蒸気温度より4°C低い温度、蒸気近くで作動します。(G)

口径及び配管接続

15A, 20A 及び25A Rpねじ込み

圧力/温度限界(ISO 6552)

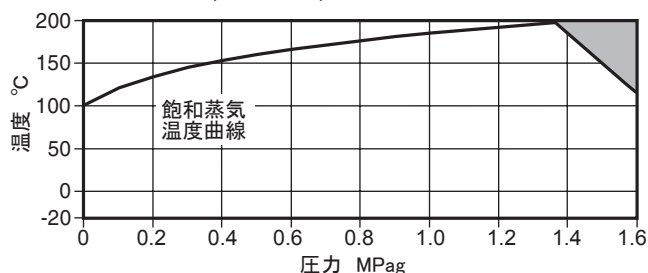

この製品はこの領域では使用できません。

本体設計定格	PN16
PMA 最高許容圧力	(120°Cの時) 1.6MPag
TMA 最高許容温度	(0.7MPagの時) 200°C
最低許容温度	-20°C
PMO 最高使用圧力	(220°Cの時) 1.3MPag
TMO 最高使用温度	(0.7MPagの時) 200°C
最低使用温度	0°C
注記：より低い場合は、スパイラックスにお問い合わせください。	
最高テスト圧力	2.4MPag

材質

No. 部品	材質	
1 本体	黄銅鍛造品	BS EN 12165 CW 617N
2 エンド・コネクション	黄銅鍛造品	BS EN 12165 CW 617N
3 キャップ	黄銅鍛造品	BS EN 12165 CW 617N
4 アクチュエーター	ステンレス鋼	BS 3146 Pt2 ANC 4B
5 スピンドル	ステンレス鋼	BS 970 431 S29
6 ステム・シール	25%カーボン入りPTFE	
7 グランド・ナット	ステンレス鋼	BS 970 303 S31
8 スプリング・ワッシャー	ステンレス鋼	BS 6105 Gr. A4
9 ロック・ナット	ステンレス鋼	ISO 3506-2: A2-70
10 ボール・プラグ	黄銅鍛造品	BS 2874 CZ 121
11 シート'O'リング	高フッ素フルオロカーボン合成ゴム	(ELNP処理)
12 バルブ・シート	ステンレス鋼	BS 970 431 S29
13 メイン・シール	25%カーボン入りPTFE	
14 エンド・コネクション用'O'リング	高フッ素フルオロカーボン合成ゴム	
15 スクリーン	ステンレス鋼	ASTM A240 TP 304
16 スペーサー・プレート	ステンレス鋼	BS 1449 304 S16
17 カプセル	ステンレス鋼	
18 スプリング	ステンレス鋼	BS 2056 302 S26
19 キャップ'O'リング	高フッ素フルオロカーボン合成ゴム	
20 ガラス・ハウジング	黄銅鍛造品	BS 2874 CZ 121
21 ガラス・ガスケット	PTFE/フルオロカーボン	
22 ガラス	ほう珪酸ガラス	

寸法 (mm) / 重量 (kg)

口径	A	B	B1	C	D	E	重量	
							BPT13T	BPT13TGX
15A	92	97	133	45	50	55	1.1kg	1.35kg
20A	92	117	153	45	50	55	1.2kg	1.45kg
25A	92	127	163	45	50	55	1.5kg	1.75kg

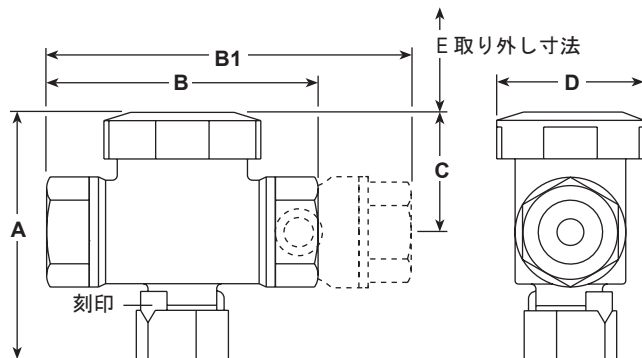

設置

このトラップは、キャップが上にくるように、水平配管に設置するように設計されています。なるべくトラップの直近に立下り管を設置してください。詳細はIM-P126-05をご覧ください。

警告：

ドレン中の腐食成分により、特に苛性アルカリおよびフッ化水素酸を含んでいる場合、ガラスの内面に影響を与えることがあります。ガラスが薄くなっていないか、定期的に点検することをお奨めします。ガラスが薄くなっている、あるいは損傷がある場合は、直ぐに交換してください。破損の可能性があるため、ガラスを覗く時は、必ず目を保護してください。

操作

製品は出荷時、バイパス・ポジション(1)に設定されています。トラップ・ポジション(2)や遮断ポジション(3)にする場合にはアクチュエーターを本体に刻印されている位置まで回してください。

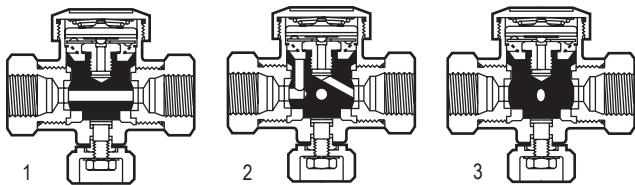

保守

詳細はIM-P126-05をご覧ください。

カプセルの交換

保守を行う前に、手前にある遮断弁を閉じてください。トラップをバイパス・ポジションに設定してください。トラップが冷えてからキャップを外し、古いカプセル、スプリングおよびスペーサーを取り外し、同じ箇所に新しいカプセル、スプリングやスペーサーを入れてください。新しい 'O' リングをキャップの奥の溝に取り付け、キャップを本体にねじ込んでください。常にカプセルを交換する場合には完全に締め込んでください。

推奨締め付けトルク

部品	口径	六角径 又は mm	Nm
2及び20	15A	32	35 - 40
2及び20	20A	36	35 - 40
2及び20	25A	46	35 - 40
3	15A-25A	50	50 - 60
4	15A-25A	30	-
7	15A-25A	13	7 - 10
9	15A-25A	13	12 - 15
12	15A-25A	17	12 - 15

注文方法

例：15A、BPT13T型バイパス式スチーム・トラップ'STD'・・・1台

容量図

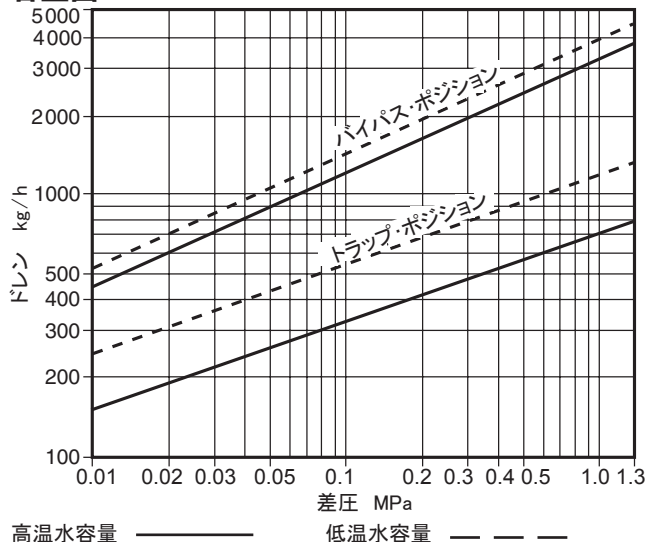

予備部品

予備部品は図中実線で示しています。破線で示している部品は予備部品としてご提供しておりません。

予備部品

'O' リング・セット(3個入り)	19
メンテナンス・キット	6 (2 個), 11, 12, 13 (2 個), 14 (2 個), 15, 16, 17*, 18, 19
ガラス&シール・セット	21 (2 個), 22

*注記：カプセルには、キャップ上の銘板に識別記号の 'STD', 'SUB' 又は 'NTS' の文字が記されています。カプセルが必要な場合には、識別記号をご指定ください。指定がない場合には、標準カプセル 'STD' になります。

予備部品の注文方法

必ず予備部品欄の名称を用いて、型式および口径を指定してご注文ください。

例：15A、BPT13T型 'STD' 用メンテナンス・キット ……1個

