

Valvole di regolazione autoazionate NS e NSRA

Descrizione

Valvole di regolazione autoazionate a due vie a sede doppia semi-equilibrata, normalmente aperte (NS) o normalmente chiuse (NSRA), accoppiate a sistemi termometrici di comando diretto autoazionato per la regolazione di circuiti rispettivamente di riscaldamento o di raffreddamento.

Normative

Queste valvole sono conformi ai requisiti della Direttiva Europea per Apparecchiature in Pressione 2014/68/UE e portano il marchio CE, quando è richiesto.

Certificazioni

Le valvole sono fornibili con un "Typical Test Report" (Rapporto Rappresentativo delle Prove Effettuate) redatto dal costruttore.

Nota: ogni eventuale esigenza di certificazione o collaudo deve essere definita al momento del conferimento dell'ordine.

Versioni disponibili

NS normalmente aperte, con corpo in bronzo e sede doppia semi-equilibrata

NSRA normalmente chiuse, con corpo in bronzo e sede doppia semi-equilibrata

Attacchi e diametri nominali

- filettati femmina UNI-ISO 7/1 R_p (gas), standard o ASME (ANSI) B1.20.1 NPT, a richiesta
DN 2½" e 3"
- flangiati EN 1092 PN 25, standard o ASME (ANSI) B16.5 classe 150, a richiesta
DN 65 e 80

Condizioni limite di utilizzo

Condizioni di progetto del corpo		PN 25
PMA - Pressione massima ammissibile	@ 120°C	25 bar
TMA - Temperatura massima ammissibile		260°C
Temperatura minima ammissibile		-200°C
PMO - Pressione massima di esercizio per servizio con vapor saturo		17,5 bar
TMO - massima di esercizio	con prolunga di raffreddamento	@ 10,5 bar 260°C
	senza prolunga di raffreddamento	@ 15,5 bar 232°C
Temperatura minima di esercizio		-10°C
Pressione differenziale massima	NS	DN 2½"-65 10 bar
	NSRA	DN 3"-80 10 bar
Pressione differenziale massima	NS	DN 2½"-65 2,7 bar
	NSRA	DN 3"-80 2 bar
Progettate per una pressione massima di prova idraulica a freddo di		38 bar
Con organi interni montati la pressione massima di prova è di		25 bar

Diagramma pressione-temperatura

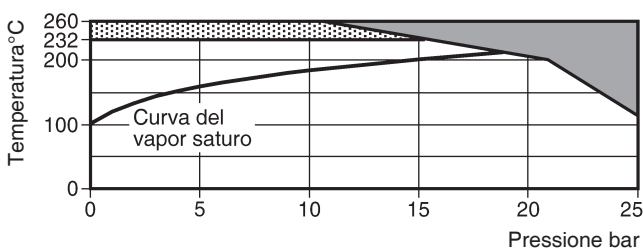

Area di non utilizzo

Le valvole che operano in questa area devono essere dotate di apposita prolunga di raffreddamento tra corpo ed elemento termometrico di regolazione. Per maggiori dettagli consultare la specifica tecnica TI-P033-01.

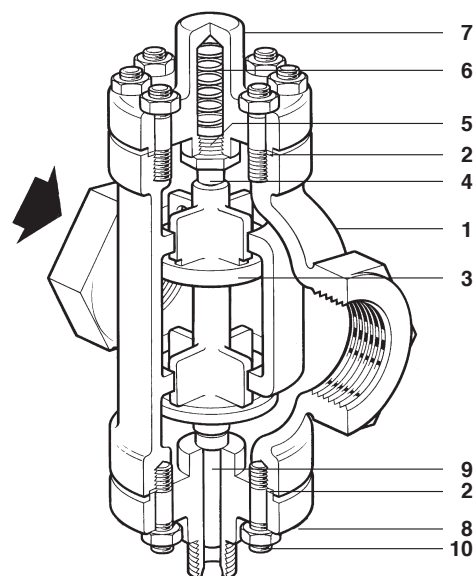
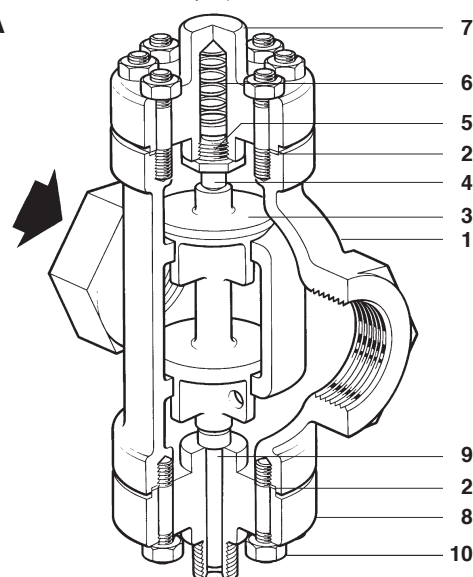
NS

NSRA

Materiali

N°	Denominazione	Materiale	Designazione
1	Corpo	Bronzo	BS 1400 LG2
2	Guarnizione corpo	Grafite rinforzata	BS 2815 Gr. A
3	Otturatore	Bronzo	BS 1400 LG2
4	Pistone spingimolla	Ottone	BS 2874 CZ 121
5	Guida pistone	Ottone	BS 2874 CZ 121
6	Molla di ritorno	Acciaio inox	BS 2056 302 S 26
7	Coperchio superiore (custodia molla)	Bronzo	BS 1400 LG2
8	Coperchio inferiore	Bronzo	BS 1400 LG2
9	Stelo	Ottone	BS 2874 CZ 121
10	Prigionieri	Acciaio	BS 4439 Gr. 8.8
	Dadi	Acciaio	BS 3692 Gr. 8

Dimensionamento

Per informazioni sul dimensionamento far riferimento alle specifiche tecniche TI-GCH-27 con vapore e TI-GCM-09 con acqua.

Coefficienti di portata K_v

DN	2½"-65	3"-80
K_v	65	94

Coefficiente di conversione: $C_v (US) = K_v / 0,865$

Dimensioni in mm e pesi in kg (approssimati)

DN	A		C		Peso	
	con attacchi filettati	con attacchi flangiati	con attacchi filettati	con attacchi flangiati	con attacchi filettati	con attacchi flangiati
2½"-65	171	203	150	150	8,1	17,2
3"-80	194	236	160	160	13,6	22,7

Come specificare

Esempio: N° 1 valvola di regolazione autoazionata a due vie Spirax Sarco NS, con corpo in bronzo, sede doppia e attacchi flangiati EN 1092 PN 25 DN 65.

Informazioni per la sicurezza, l'installazione e la manutenzione

Per istruzioni dettagliate far riferimento al manuale Istruzioni di installazione e manutenzione 3.516.5275.110 (IM-S21-01) fornito unitamente agli apparecchi.

Nota per l'installazione

La valvola deve essere installata su una tubazione orizzontale con il flusso in accordo con la direzione della freccia riportata sul corpo e l'elemento attuatore del sistema termometrico di regolazione disposto verticalmente sotto la linea d'installazione.

Note per la manutenzione

Prima di sconnettere dalla valvola l'elemento attuatore del sistema termometrico di regolazione, rimuovere il sensore dall'impianto e lasciarlo raffreddare.

Prima di effettuare interventi sulla valvola, accertarsi che sia perfettamente intercettata e depressurizzata.



Prima del riassetto, assicurarsi che tutte le superfici di contatto siano accuratamente pulite e che le guarnizioni del corpo vengano sostituite e trattate con uno specifico prodotto lubrificante, meglio se non grafitato.

Ricambi

I ricambi disponibili sono solo le guarnizioni del corpo indicate con il riferimento **2** e fornite in confezioni da sei pezzi; per ordinarle, precisare il modello della valvola e il diametro nominale. Nessun altro particolare è fornibile come ricambio.

Esempio: N°1 confezione di guarnizioni corpo per valvola di regolazione autoazionata Spirax Sarco NS, DN 80.

Coppie di serraggio consigliate

Particolare		\varnothing mm		N m
10	per DN 65	19	M12	50-55
	per DN 80	24	M16	100-110

