

Eliminateurs d'air et de gaz AE 30, AE30A, AE30B et AE30C pour circuits liquides

Description

Les éliminateurs d'air et de gaz série AE30 sont destinés à une utilisation pour circuits liquides. Le corps et le couvercle sont en alliage laiton spécial qui résiste à la dézincification (DZR).

Versions disponibles

AE30	Eliminateur d'air/gaz
AE30A	Eliminateur d'air/gaz avec clapet de retenue
AE30B	Eliminateur d'air/gaz avec robinet d'arrêt
AE30C	Eliminateur d'air/gaz avec clapet de retenue + robinet d'arrêt

Le robinet d'arrêt (versions AE30B et AE30C) donne un système unique à 3 positions permettant au robinet d'être bloqué en ouverture ou en fermeture ou utilisé comme un robinet 1/4 de tour conventionnel. Vous aurez besoin d'utiliser un jeu de douilles standard (non fourni avec le produit) pour actionner le robinet.

Normalisation

Cet appareil est conforme à la directive de la norme européenne sur les appareils à pression.

Certification

Cet appareil est disponible avec un rapport d'essais standard.

Nota : Toute demande de certificat/inspection doit être clairement spécifiée lors de la passation de la commande.

Diamètres et raccords

AE30, AE30 A : Entrée 1/2" femelle, Sortie 1/4" mâle, BSP ou NPT.
AE30B, AE30C: Entrée 1/2" mâle, sortie 1/4" mâle, BSP.

Limites de pression/température

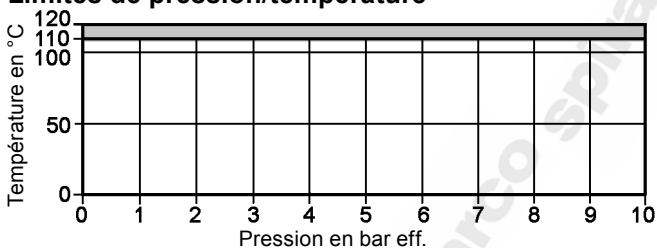

Cet appareil ne doit pas être utilisé dans la zone ombrée sous peine d'endommager les pièces internes.

Conditions de calcul du corps	PN10
PMA - Pression maximale admissible	10 bar eff. à 120°C
TMA - Température maximale admissible	120°C à 10 bar eff.
Température minimale admissible	-10°C
PMO - Pression maximale en service	10 bar eff. à 110°C
TMO - Température maximale en service (à toutes les pressions)	110°C
ΔPMX - Pression différentielle maximale	8 bar eff. à 110°C
Température minimale de fonctionnement	0°C
Pression d'épreuve hydraulique	15 bar eff.
Densité minimale spécifique du liquide	0,926

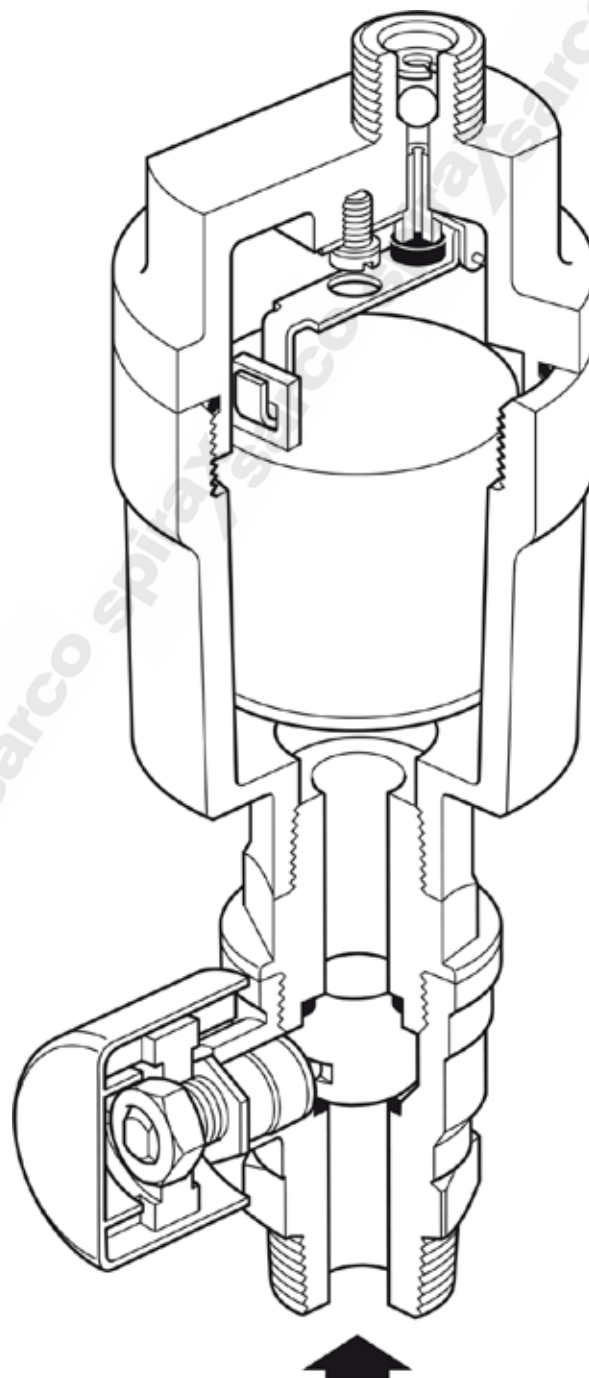

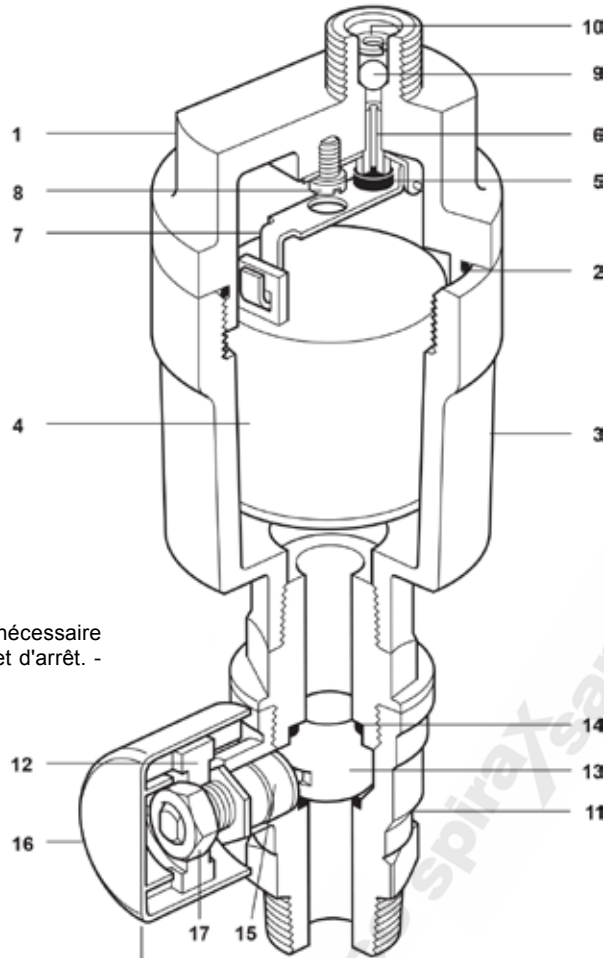

Un jeu de douilles standard est nécessaire pour faire fonctionner le robinet d'arrêt. - Non fourni.

L'AE30B et AE30C ont un robinet d'arrêt monté en standard

Construction

Rep	Désignation	Matière	
1	Couvercle	Alliage laiton DZR	BS 2872 CZ 132
2	Joint torique	Viton 75 vert	
3	Corps	Alliage laiton DZR	BS 2872 CZ 132
4	Flotteur	Acétal copolymère / Acier inox	
5	Clapet	EPDM ou Viton vert (IRHD 50-55)	
6	Siège	Acier inox	BS 970 431 S29
7	Ensemble levier et support	Acier inox	BS 1449 304 S11
8	Vis	Acier inox	BS 4183 18/8
9	Clapet de retenue (AE30A et C)	Acier inox	AISI 440 B
10	Circlip (AE30A et C)	Acier inox	BS 970 302 S25
11	Corps du robinet d'arrêt (AE30B et C)	Alliage laiton DZR	EN 12165 CW 602N
12	Robinet d'arrêt	Alliage dur Cr. DZR	EN 12165 CW 602N
13	Sphère (AE30B et C)	Alliage dur Cr. DZR	EN 12165 CW 602N
14	Joint (AE30B et C)	PTFE vierge	
15	Joint de tige (AE30B et C)	PTFE vierge	
16	Couvercle (AE30B et C)	Polypropylène	
17	Ecrou hexagonal (AE30B et C)	Acier zingué	

Débits

Pour l'air à 16°C

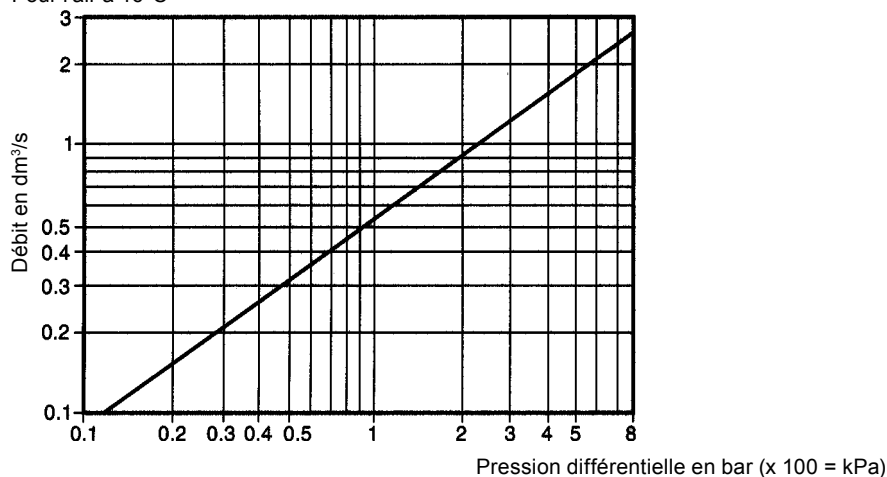

Si la température n'est pas à 16°C, les débits de la courbe peuvent être corrigés en les multipliant par :

$$\frac{289}{273 + T}$$

T représente la température ambiante en °C.

La température de l'air peut être égale à la température de l'eau.

Dimensions/Poids (approximatifs) en mm et kg

Version	A	B	C	D	Poids
AE 30, AE 30A	56	105	10	-	0,7
AE30B, AE30C	56	105	10	155	0,9

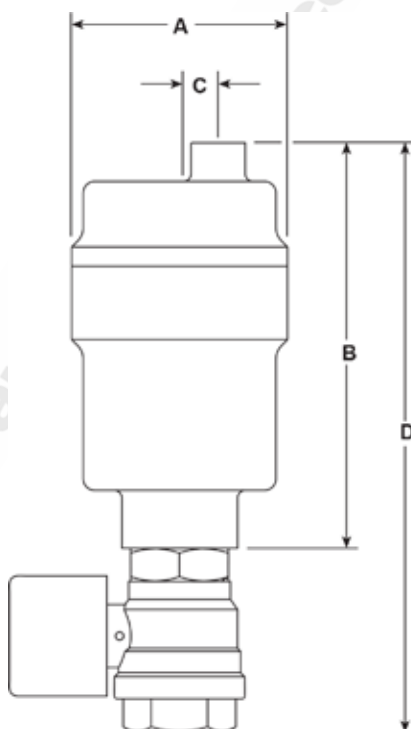

Information de sécurité, installation et entretien

Pour plus de détails, se référer à la notice de montage et d'entretien (IM-P017-08) fournie avec l'appareil.

Nota d'installation :

L'éliminateur doit être installé sur une tuyauterie verticale avec l'entrée à la partie inférieure. Il est recommandé de prévoir une conduite de décharge vers un endroit sécurisé.

Pièces de rechange

Les pièces de rechange disponibles sont représentées en trait plein. Les pièces en trait interrompu ne sont pas fournies comme pièces de rechange.

Pièces de rechange disponibles

Kit d'entretien comprenant : clapet, flotteur, joint torique, clapet de retenue et circlip

2, 4, 5, 9, 10

Note importante

Si vous avez des anciennes versions de l'AE30 désignées AE30 et AE30CV qui fonctionnent sur une plage de 0-3 bar, vous pouvez utiliser les pièces de rechange pour les AE30, A, B et C (mais qui ne pourront pas être utilisées sur la plage 0-8 bar). Cependant, si vous avez un AE30H ou un AE30HCV qui fonctionne sur la plage 3-8 bar, vous pourrez utiliser les anciennes pièces de rechange.



En cas de commande

Utiliser les descriptions données ci-dessus dans la colonne "pièces de rechange" et spécifier le type et le diamètre de l'éliminateur d'air.

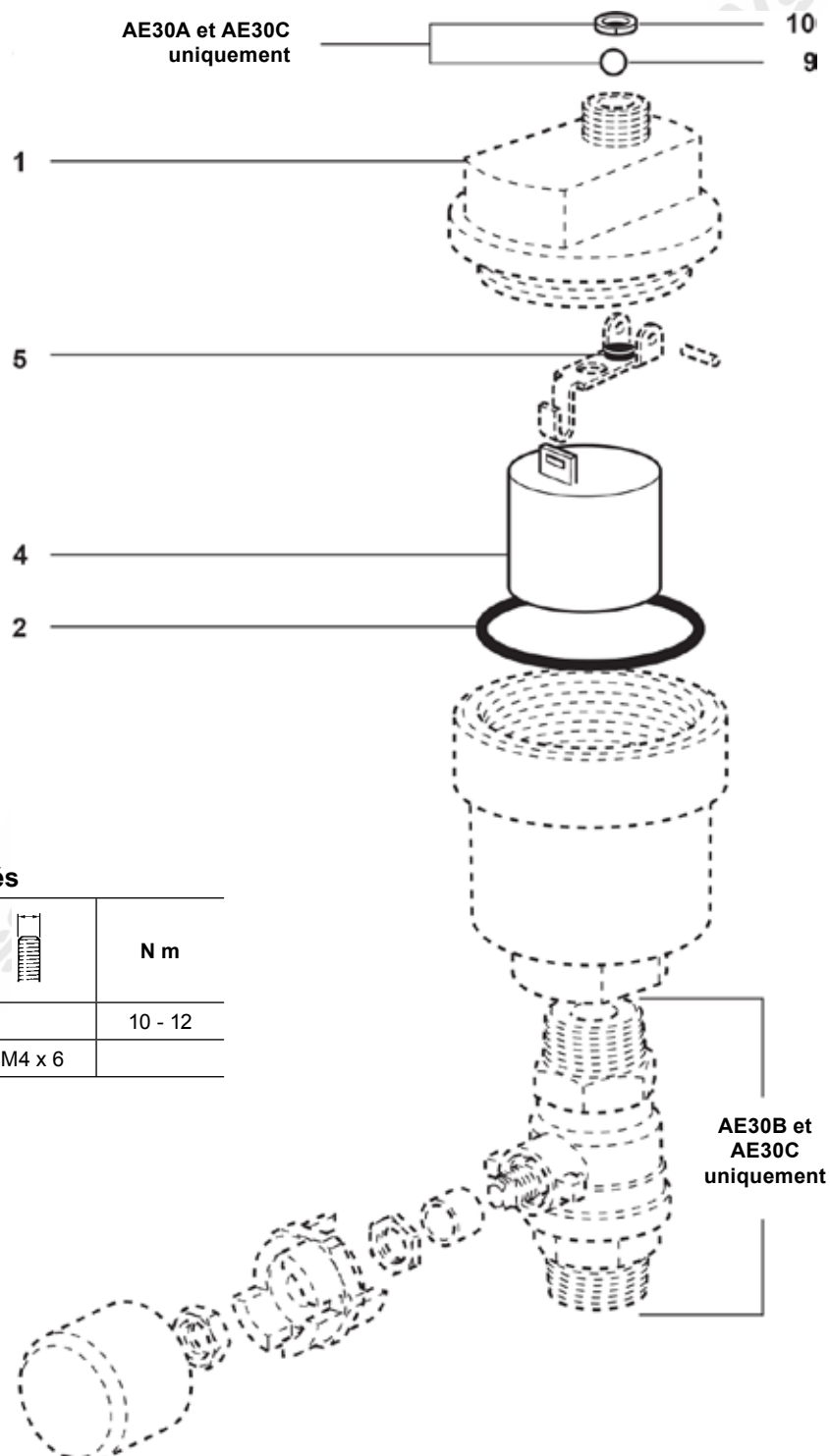
Exemple : 1 - Kit d'entretien pour éliminateur d'air AE30A, DN ½".



Couples de serrage recommandés

Rep	 ou mm		N m
1	30		10 - 12
8	Tournevis	M4 x 6	