

## Thermische Kapsel-Kondensatableiter BPM 21 SL

Edelstahl, PN 25, Rp ¾ ... Rp ½

### Beschreibung

Thermischer Kapsel-Kondensatableiter und Entlüfter aus Edelstahl in Kompaktausführung für Dampf. Kapsel-Kondensatableiter passen sich den wechselnden Betriebsbedingungen sofort an und führen Kondensat im gesamten Einsatzbereich mit gleichbleibender Unterkühlung ab. Die Entlüftung des Dampfraumes erfolgt automatisch. Das selbstzentrierende Kugelventil sichert dichten Abschluss. Der Ableiter besitzt ein integriertes Schutzsieb.

### Kapselfüllungen

Die Standardausführung beinhaltet Kapseln mit der Füllung „STD“. Das Kondensat wird mit einer Unterkühlung von ca. 12 K unter der jeweiligen Sattdampf-temperatur abgeleitet. Für spezielle Anwendungsfälle stehen Kapseln mit der Sonderfüllung „SUB“ für eine Unterkühlung von ca. 24 K oder mit der Sonderfüllung „NTS“ für eine Unterkühlung von ca. 6 K zur Verfügung.

### Anschlüsse

Rp ¾ und Rp ½: Zylindrisches Innengewinde nach DIN EN 10226-1.

### Einsatzgrenzen

#### Druck/Temperaturgrenzen

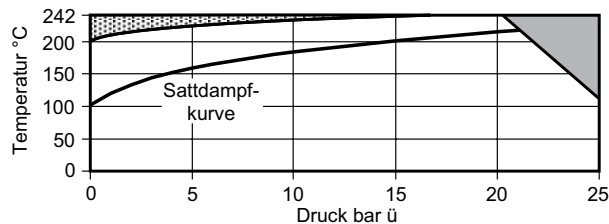

- In diesem Bereich darf das Produkt **nicht** eingesetzt werden.
- Das Produkt sollte nicht in diesem Bereich oder oberhalb der angegebenen Betriebsdaten eingesetzt werden, da es zu Schäden an den Innenteilen kommen kann.

Nenndruckstufe	PN 25
Prüfüberdruck für Festigkeitsprüfungen	38 bar
Auslegungsüberdruck PMA	25 bar @ 120 °C
Auslegungstemperatur TMA	242 °C @ 20 bar
min. Auslegungstemperatur	- 10 °C
max. Betriebsüberdruck PMO	21 bar @ 217 °C
max. Betriebstemperatur TMO	242 °C @ 20 bar
min. Betriebstemperatur	0 °C

### Werkstoffe

Nr.	Bauteil	Werkstoff	
1	Kappe	Edelstahl	1.4571
2	Kapsel	Edelstahl	1.4404 / 1.4541
3	Ventilsitz	Edelstahl	1.4057
4	Schutzsieb	Edelstahl	1.4301
5	Dichtung	Graphit	nickelverstärkt
6	Gehäuse	Edelstahl	1.4571
7	Schrauben	Edelstahl M 8 x 25	A2-70
8	Sitzdichtung	Edelstahl	1.4301
9	Distanzscheibe	Edelstahl	1.4301
10	Feder	Edelstahl	

### Abmessungen (mm), Gewichte (kg)

Größe	Maße in mm					Gewicht in kg
	A	B	C	D	E	
¾	70	62	35	15	20	0,9
½	70	62	35	15	20	0,9

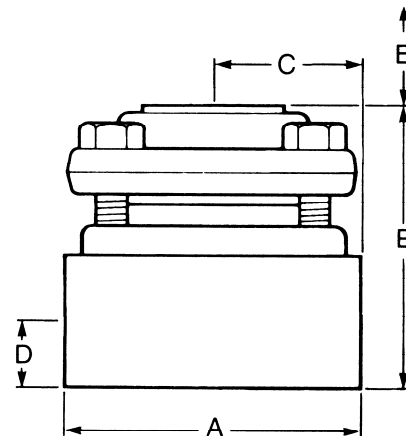
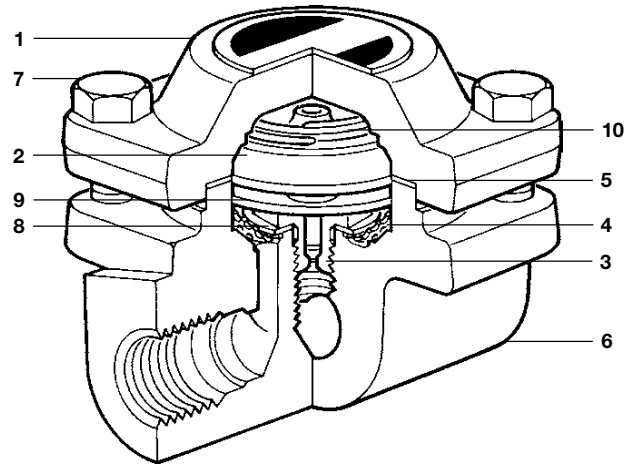

### Durchsatzkurven

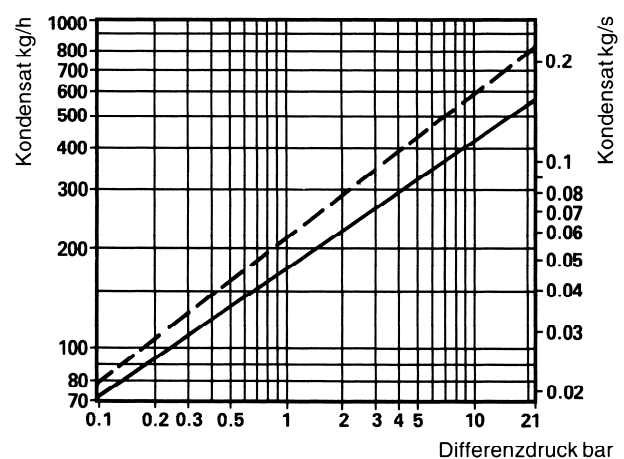

Heißkondensat ———  
Kaltwasser - - - - -

## Einbau

Vorzugsweise in waagerechte Rohrleitungen mit Kappe nach oben und Durchflusspfeil in Fließrichtung zeigend. Andere Einbaulagen sind möglich, jedoch kann hierdurch die Unterkühlung unter Sattdampf-temperatur geringer werden.

## Ersatzteile

Die erhältlichen Ersatzteile sind voll ausgezeichnet. Gestrichelt gezeichnete Teile werden nicht als Ersatzteil geliefert.

Ersatzteil	Nr.
Kapselelementsatz „STD“ (ca. 12 K)*	2, 3, 5, 8, 9, 10
Kapselelementsatz „SUB“ (ca. 24 K)	2, 3, 5, 8, 9, 10
Kapselelementsatz „NTS“ (ca. 6 K)	2, 3, 5, 8, 9, 10
Dichtungssatz	5, 8
Schutzsieb (Satz à 3 Stck.)	4

\*Standardausführung

Bei der Bestellung von Ersatzteilen bitte genaue Teilebezeichnung, Typ und Größe des Gerätes angeben.

## Wartung

Vor Beginn jeder Wartungsarbeit darauf achten, dass Zu- und Abfluss abgesperrt sind und das Gerät drucklos und abgekühlt ist. Stets kompletten Kapselelement-Satz unter Verwendung neuer Dichtungen ersetzen und alle Dichtflächen sorgfältig reinigen.

## Austausch Kapselelement-Satz

Gehäuseschrauben (7) lösen und Kappe abheben. Feder (10), Kapsel-Element (2) und Distanzscheibe (9) herausnehmen. Den jetzt freiliegenden Ventilsitz (3) herausschrauben und Sitzdichtung (8) entfernen. Alle Teile durch neue ersetzen. Beim Einbau des neuen Elementsatzes ist auf die korrekte Reihenfolge der Teile zu achten.

## Schlüsselweiten und Anziehmomente

Bauteil	Schlüsselweite	Anziehmoment
Ventilsitz (3)	SW 17	50 - 55 Nm
Gehäuseschrauben (7)	SW 13, M8 x 25	14 - 18 Nm

## Einstufung nach Druckgeräterichtlinie 2014/68/EU

Anwendung:	nur für Wasserdampf, dessen Kondensat und Inertgase (Fluide der Gruppe 2).
Kategorie:	Art. 4, Abs. 3, GIP (gute Ingenieurpraxis).
CE-Kennzeichnung:	nicht zulässig.

