

Ручной шаровой кран KBV20 для нижних продувок котлов

- Специально спроектирован для нижних продувок котлов
- Пригоден для котлов с давлением до 17,25 бари при 208°C
- Размеры от Ду25 до Ду65
- Ключ можно вынуть только при закрытом кране

2.9

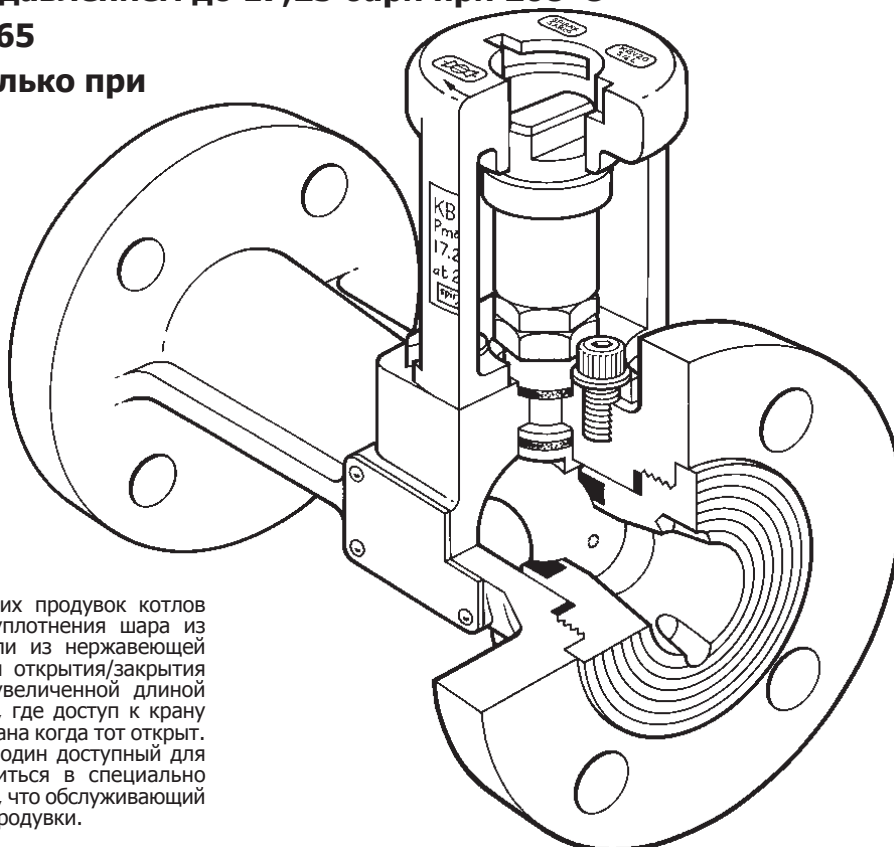

Описание

Специально спроектированный для нижних продувок котлов шаровой кран имеет корпус из стали, уплотнения шара из армированного PTFE и внутренние детали из нержавеющей стали. Выпускается два типа ключей для открытия/закрытия крана: стандартный и 'Т'-образный с увеличенной длиной штока, который удобно использовать там, где доступ к крану затруднен. Ключ невозможно вынуть из крана когда тот открыт. Рекомендуется иметь в котельной только один доступный для персонала ключ, который должен храниться в специально отведенном месте. Это будет гарантировать, что обслуживающий персонал не забудет закрыть кран после продувки.

Применение

Кран специально предназначен для продувок котлов или там, где необходимо быть уверенным, что кран будет закрыт после применения.

Ограничение применения

Макс. допустимое давление	17,25 бари при 208°C
Давление холодного гидравлического испытания	60 бари (P _y 40) 78 бари (class 300)

Размеры и соединения

Ду25,32*,40,50,65.
Фланцы P_y40 или ANSI 300
*Ду32 выпускается только P_y40

Материалы

Деталь	Материал	
Корпус	Сталь углеродистая	ASTM A216 WCB
Уплотнения шара и штока	Армированный	PTFE
Шар	Аустенитная нерж. сталь	AISI 316
Шток	Сталь нерж.	AISI 420 or 316
Стойка	Аустенитная нерж. сталь	AISI 316L
Адаптер	Аустенитная нерж. сталь	AISI 316L
Ключ стандартный	Аустенитная нерж. сталь	AISI 316L
Ключ 'Т'-образный	Сталь	

Прим.: 'Т'-образный ключ надо заказывать отдельно

Размеры (ориентировочные), в мм

Размер	A	B	C	D	E	F	Вес
Ду25	165	114	35	-	-	21	6,0 кг
Ду32	178	117	35	-	-	23	7,5 кг
Ду40	190	126	35	-	-	31	9,8 кг
Ду50	216	134	35	-	-	38	12,0 кг
Ду65	241	146	35	-	-	51	18,0 кг
Стандартный ключ				32	258		
T-образный ключ				500	375		

Как заказать

Пример: Шаровой кран KBV20 для нижних продувок котлов, Ду50, фланцы Ру40
Стандартный ключ для крана KBV20

Запасные части

Можно заказать полный комплект уплотнений и шток клапана. При заказе указывайте тип крана и Ду.

T-образный ключ надо заказывать отдельно

