



Cert. No. LRQ 0963008

ISO 9001

DN20 BCV30 블로우다운 컨트롤 밸브

● 개요

BCV30
가
TDS
)
10 mm 가
20 mm 15 mm
,
¼" BSP

운전:

가 가 20 mm 가
2, 8 가

● 크기 및 배관연결방법

DN20 EN 1092 PN40
(3.1.B 가 가)

DN20 BS1560 ANSI 300

*주의: 모든 성적서/검사요구사항은 주문시 요청하여야 공급 가능하다.

● 압력 및 온도조건

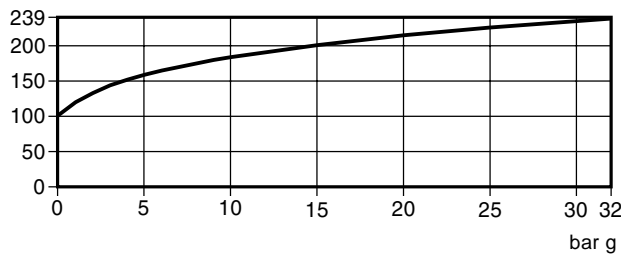

최고사용압력	32 bar g
최고사용온도	239 °C
최대주변온도	50 °C
최소주변온도	0 °C
최소운전온도	0 °C

* 실외에 설치할 때는 반드시 보호함을 설치하여야 한다.

● 용량

보일러 압력 bar g	블로우다운 밸브용량 kg/h		
	저유량 10 mm 스트로크	중간유량 15 mm 스트로크	고유량 20 mm 스트로크
5	380	530	730
7	460	710	1150
10	570	950	1500
15	700	1150	1650
20	780	1250	1700
32	940	1400	1800

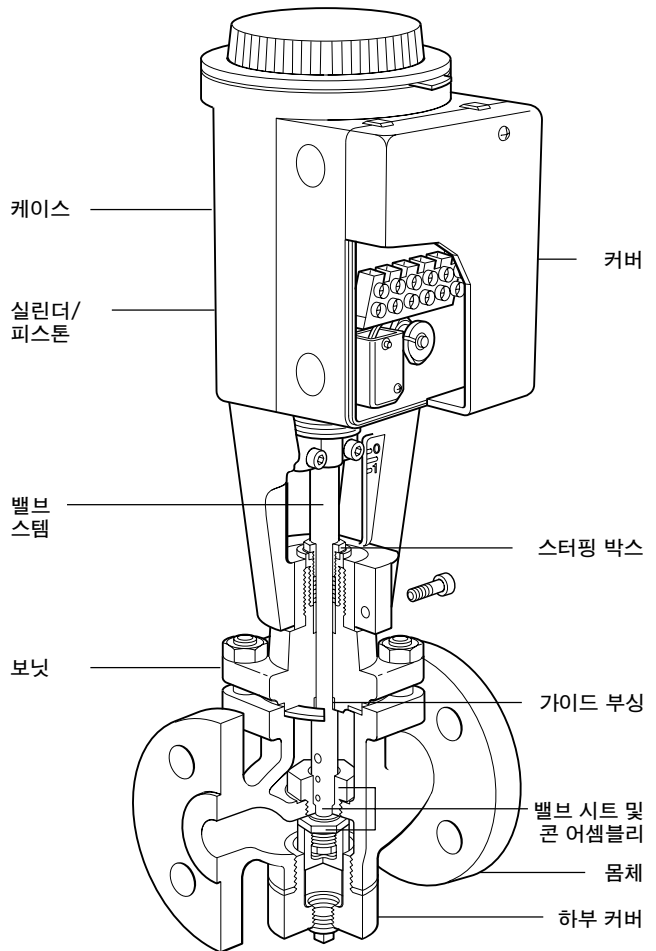

● 재질

부품명	재질	
Body	Cast carbon steel	DIN 17245 GS-C25
Bonnet	Forged carbon steel	DIN 17243 C 22.8
Stuffing box assembly	Martensitic stainless steel/ graphite seals	ASTM A 276 316L
Bottom cover	Carbon steel	BS 970 230 MO7
Internal components	Martensitic stainless steel (valve cone and seat hardened)	Type 431
Guide bush	Phosphor bronze	BS EN 12163 CW451K
Casing	Die cast aluminium	
Cover	ABS	
Cylinder/piston	Aluminium	
Stem	Martensitic stainless steel	ASTM A276 431

● 전기사양

공급전압	230 V 전용	187 V - 264 V	50 - 60 Hz
	115 V 전용	96 V - 127 V	50 - 60 Hz
	24 V 전용	19 V - 28 V	50 - 60 Hz
소비전력	16 VA		

DN20 BCV30 블로우다운 컨트롤 밸브

TI-P403-29
AB Issue 7
(KR 0411)

● 치수(mm) 및 무게(kg)

구경	EN 1092	BS 1560	BS 10	B	C	D	무게
	PN40	Class 300	Table H				
DN20	150	150	146	390	127	¼" BSP	9

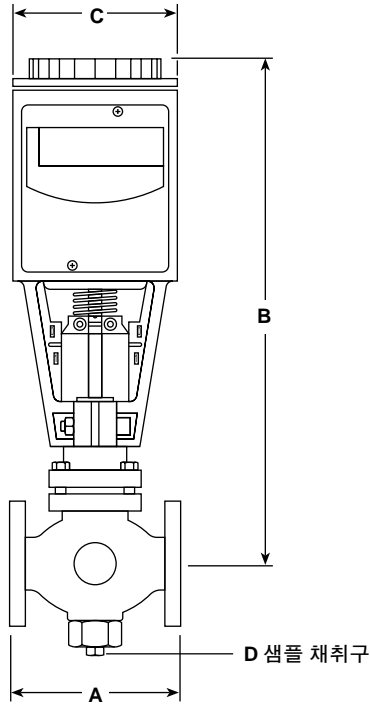

● 정비부품

정비부품명세

Gasket and packing set	Stock No. 4034482	4, 9, 13, 16, 22, 41
Valve cone, seat and stem set	Stock No. 4034483	3, 5, 6, 7, 8, 15, 16, 20 + Gasket and packing set
Adjustable stuffing box kit	Stock No. 4034484	40, 42, 43, 44 + Gasket and packing set
Note : The adjustable graphite seal system is not currently approved for use on the UL Listed valve.		
Actuator with limit switch assembly	115 V Stock No. 4034466	26
	230 V Stock No. 4034467	26
	24 V Stock No. 4034468	26
Actuator limit switch assembly	Stock No. 4034419	27

● 안전정보, 설치 및 유지보수

가

중 요

IM - GCM - 10

설치시 주의사항

유지보수시 주의사항

주 : (3) 가 (20)

● 주문방법

: 1 - DN20 BCV30 PN40, 230V

● 정비부품 주문방법

: 1 - 가 DN20 BCV30 PN40

(: 4034482)

