



Cert. No. LRQ 0963008

ISO 9001

## M10F ISO 볼밸브(1/4" ~ 2 1/2")

### ● 응용

M10F ISO 가 3

### 방화설계

R-PTFE\* (seal)  
가 R-PTFE가 R-  
PTFE가 R-PTFE가 가 API  
2 가  
Spec 6FA BS 6755 part 2 가

\* R-PTFE : PTFE reinforced with carbon  
ISO 부속설비(mounting)

ISO (seal)

가

### ● 종류

M10F2RB ISO 아연도금 탄소강 몸체, 축소내경  
M10F2FB ISO 아연도금 탄소강 몸체, 원전내경  
주) 요청시 스텐레스강 몸체 공급가능

### ● 선택사양

가

### ● 구경 및 배관연결방법

1/4", 1/2", 3/4", 1", 1 1/4", 1 1/2", 2" (2 1/2")

BSP, BSPT, NPT, BW, SW

ANSI 150/300, PN40 가

### ● 기술사양

유량특성	변형 선형
포트	완전 및 축소 내경
누수율	ISO 5208(A등급)
정전기방지	ISO 7121 및 BS 5351 적용
화재시 안전	BS 6755 Part 2 및 API Spec 6FA 기준으로 설계

### ● 사용조건

최고사용온도(TMO)	230 °C @ 0 bar g
최고사용압력(PMO)	62 bar g @ 25 °C
최고포화증기사용압력	15 bar g
수압시험압력	93 bar g

### ● 운전조건범위

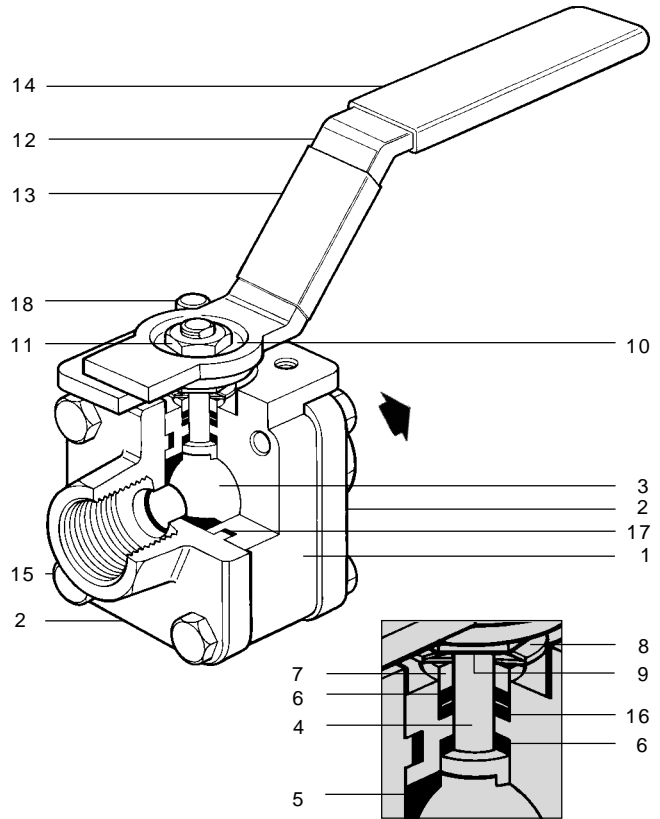
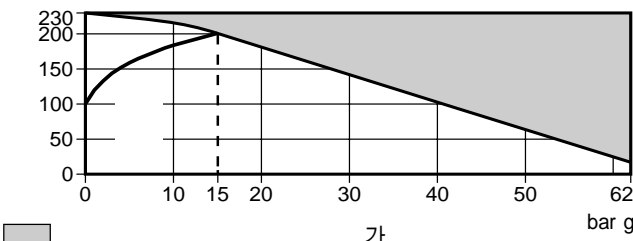

### ● 재 질

번호	부품명	재질
1	Body	Zinc plated carbon steel ASTM A105
2	Cap	Zinc plated carbon steel ASTM A105
3	Ball	Stainless steel AISI 316L
4	Stem	Stainless steel AISI 316L
5	Seat	Carbon reinforced PTFE
6	Stem seal	Antistatic R-PTFE
7	Separator	Zinc plated carbon steel SAE 12L14
8	Belleville washer	Stainless steel AISI 301
9	Nut	Zinc plated carbon steel SAE 12L14
10	Name-plate (DN)	Stainless steel AISI 430
11	Stem nut	Zinc plated carbon steel SAE 12L14
12	Lever	Zinc plated carbon steel SAE 1010
13	Name-plate	Stainless steel AISI 430
14	Grip	Vinyl
15	Bolts	Zinc plated carbon steel ASTM A193 B7
16	Stem seal	Graphite
17	Body gasket	Graphite
18	Stop screw	Zinc plated carbon steel SAE 12L14

# M10F ISO 볼밸브(1/4" ~ 2 1/2")

TI-P133-11  
ST Issue 4  
(KR 0411)

## ● 치수(mm) 및 무게(kg)

### 축소내경

구경	A	A1	B2	C2	D	E	무게
1/4"	60	58	130	66	26	11	0.92
3/8"	60	58	130	66	26	11	0.92
1/2"	60	49	130	66	26	11	0.92
3/4"	66	56	130	69	29	14	0.95
1"	80	78	162	100	33	21	1.65
1 1/4"	96	91	162	104	37	25	2.30
1 1/2"	102	98	185	112	41	31	3.05
2"	118	112	185	120	48	38	4.60
2 1/2"	146	145	250	140	57	51	7.95

### 완전내경

구경	A	A1	B2	C2	D	E	무게
1/4"	60	58	130	66	26	11	0.92
3/8"	60	58	130	66	26	11	0.92
1/2"	66	61	130	69	29	14	0.95
3/4"	80	78	162	100	33	21	1.65
1"	96	95	162	104	37	25	2.30
1 1/4"	102	102	185	112	41	31	3.05
1 1/2"	118	118	185	120	48	38	4.60
2"	146	145	250	140	57	51	8.75

## ● Kv값

구경	1/4"	3/8"	1/2"	3/4"	1"	1 1/4"	1 1/2"	2"	2 1/2"
축소내경	3	6.8	6	10	27	49	70	103	168
완전내경	3	6.8	17	36	58	89	153	205	-

$C_v(UK) = K_v \times 0.97$        $C_v(US) = K_v \times 1.17$

## ● 사용토크(Nm)

구경	1/4"	3/8"	1/2"	3/4"	1"	1 1/4"	1 1/2"	2"	2 1/2"
축소내경	2	2	2	3.5	13	21	30	40	45
완전내경	2	2	3.5	13	21	30	40	45	-

62 bar  
75%

## ● 정 비

8

(graphite)  
가 (16, 17)

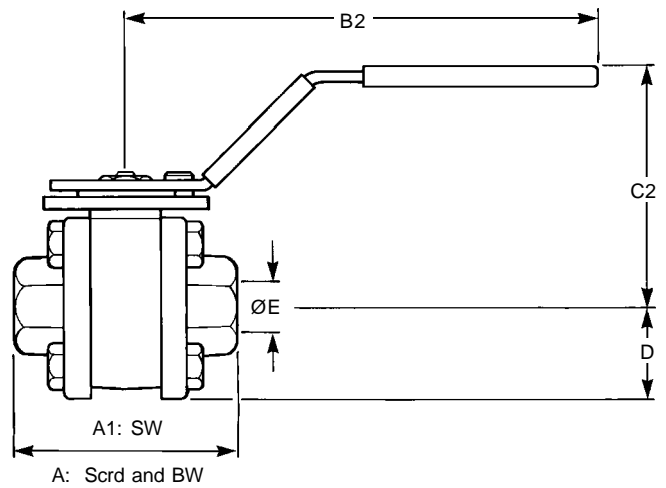
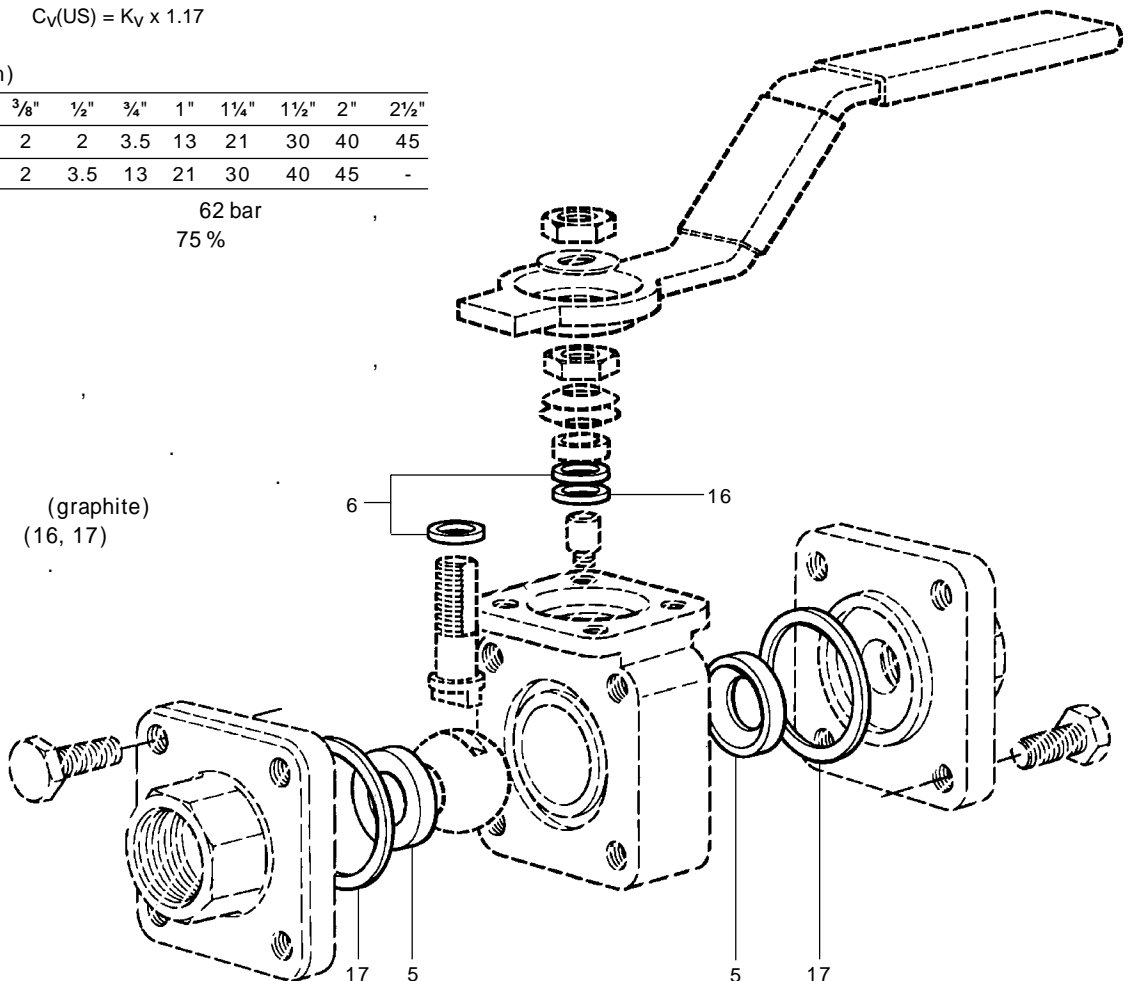

## ● 정비부품 가

### 정비부품명세

Seat, stem seal set and body gaskets 5, 6, 16, 17