

Druckluftregler mit Filter MPC2

Beschreibung

Druckregler mit Filter für die Aufbereitung von Druckluft für pneumatische Antriebe. Bestens geeignet für pneumatische Antriebe. Mit stufenloser Einstellung des Sekundärdruckes über einen arretierbaren Druckregler und manueller Entwässerung. Verunreinigungen in Form von Feststoffpartikeln werden sicher zurückgehalten. Der Öldurchsatz beträgt weniger als 0.01 mg/m³ und garantiert somit eine hohe Wirtschaftlichkeit.

Größen, Anschlüsse

Anschluss: Rp ¼

Einsatzbereiche

max. zul. Arbeitsüberdruck (PMO):	10 bar
max. zul. Betriebstemperatur (TMO):	50°C
Minderdruckbereiche:	0,2–2,0 bar Überdruck
	0,3–4,0 bar Überdruck
	Standard 0,7–9,0 bar Überdruck

Technische Daten

Kondensatablass:	manuell
Becherinhalt:	31,5 cm ³
max. Kondensationsmenge:	4,5 cm ³
Ölabscheidung:	Öldurchsatz < 0.01 mg/m ³ bei 20°C

Werkstoffe

Nr.	Bezeichnung	Werkstoffe
1	Gehäuse	Aluminium, eloxiert
2	Kondensatbehälter	Polycarbonat
3	Druckregler	Polycarbonat
4	Filterelement	Microfaser / Edelstahl
5	Ventil	Nitril

Einbau

Einbau in horizontale Leitung mit Kondensatbehälter senkrecht nach unten. Durchfluss gemäss Pfeil auf dem Gehäuse.

Wartung

Vor Beginn jeder Wartungsarbeit darauf achten, dass Zu- und Abfluss gesperrt sind und die Armatur drucklos ist.

Zubehör

Schutzkorb

Hinweis

Teile aus Polycarbonat werden von Phosphatester, Lösungsmittel, Verdünnern und Tetrachloriden angegriffen. Diese und stoffähnliche Substanzen sollten nie mit dem Behälter in Kontakt kommen. Zum Schutz vor zu starker Belastung des Behälters kann ein zusätzlicher Schutzkorb montiert werden.

Ersatzteile

Die Ersatzteile sind voll ausgezeichnet. Gestrichelt gezeichnete Teile werden nicht als Ersatzteile geliefert.

Behälter mit Ventil	A, B
Filtereinheit	B, C, D
Schutzkorb	X, Y, Z

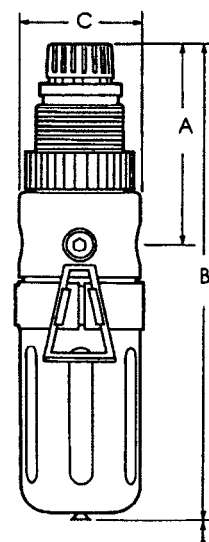
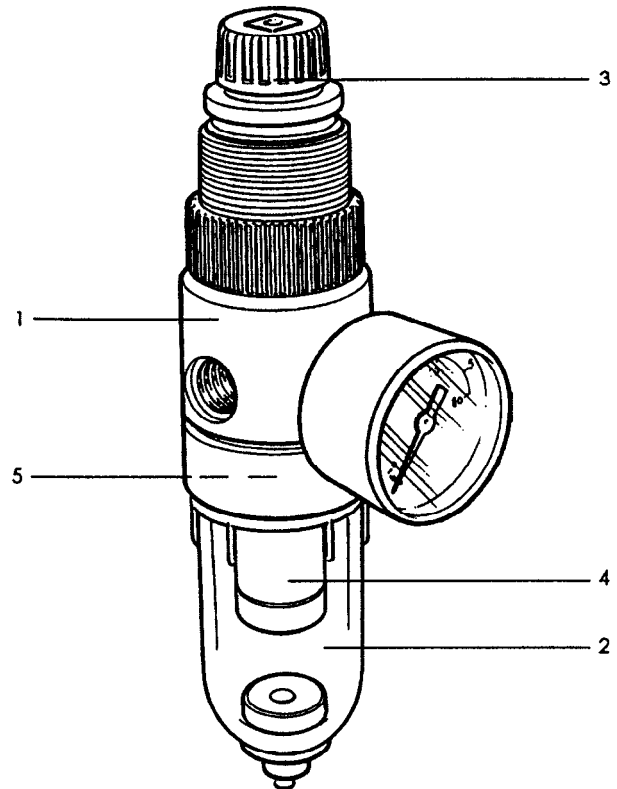

E ohne Schutzkorb
E1 mit Schutzkorb

Adapter für MPC2

A	B	C	D	E	F	G	H
64	51	29	10	5	12,7	Ø 31	38

Adapter für die direkte Befestigung an einem Stellantrieb eines pneumatischen Stellventiles.

A	B	C	D	E
40	Ø 30,5	61,5	32	Ø 8,2

Abmessungen (mm), Gewichte (kg)

Abmessungen (mm)						Masse
A	B	C	E	E1		kg
65	155	41	25	45		0,2

Einstufung nach Druckgeräterichtlinie 97/23/EG

Anwendung: nur für Druckluft und Gase der Fluid-Gruppe 2.
 Kategorie: Art. 3, Abs. 3, GIP (gute Ingenieurpraxis).
 CE-Kennzeichnung: nicht zulässig.

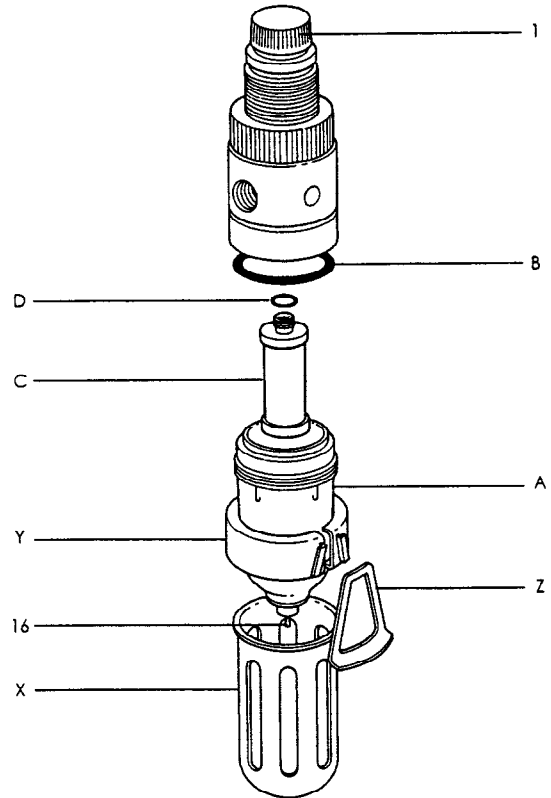

Durchflusskurve

