

## Schließventile Serie KA43

für Regelsysteme ohne Hilfsenergie in Heizprozessen, Stahlguss PN40, DN15...50

### Beschreibung

Die Ventile bilden zusammen mit SPIRAX SARCO Temperaturreglern ohne Hilfsenergie Typen 121/122/123/128 (siehe TIS 1.900) robuste Regelsysteme zur Konstanthaltung der Temperatur in dampf- oder flüssigkeitsbeheizten Heizungs- und Industrieanlagen. Sie schließen mit steigender Temperatur.

### Größen, Anschlüsse, Baulängen

DN 15...50, Flanschanschlussmaße DIN 2501 PN40, Dichtflächen DIN 2526 Form C, Baulängen DIN 3202 Reihe F1.

### Einsatzgrenzen, $k_{vs}$ -Werte

Nenndruckstufe:	PN 40
max. Betriebstemperatur:	350°C**

### max. zul. Differenzdrücke $\Delta p$ , $k_{vs}$ -Werte:

Größe	$\Delta p$ in bar*	$k_{vs}$ -Wert***
DN 15	17,0	2,9
DN 20	10,0	4,6
DN 25	4,5	9,8
DN 32	3,0	16,5
DN 40	2,0	23,7
DN 50	1,5	34,0

\*Bei Dampf sollte der Betriebsüberdruck den max. zul. Differenzdruck nicht überschreiten, da sonst die Schließkraft des Reglers überfordert werden kann. Für höhere Differenzdrücke sind druckentlastete Ventile Serien KB43-KC43 erhältlich.

\*\*Bei Betriebstemperaturen über 230°C sollte der Temperaturregler über das SPIRAX SARCO Zwischenstück (Kühlstrecke) an das Ventil angeschlossen werden (siehe TIS 1.903).

\*\*\* $k_{vs}$ -Diagramme für Dampf siehe TIS 1.011, für Wasser TIS 1.012.

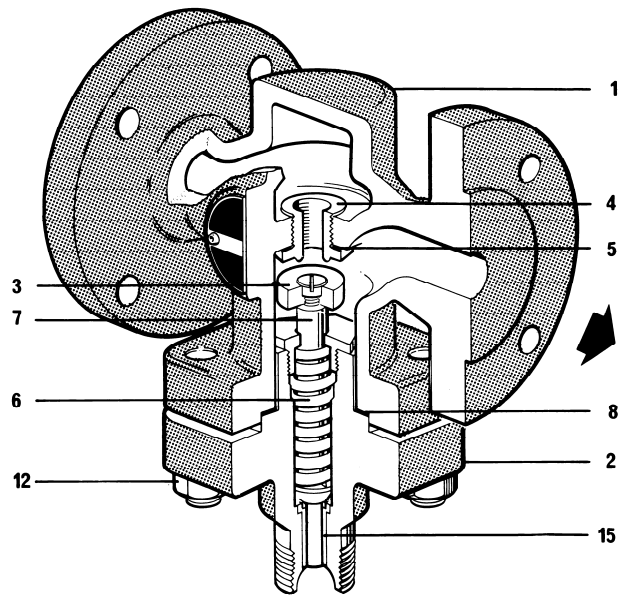

### Werkstoffe

Nr.	Bauteil	Werkstoff	
1	Gehäuse	Stahlguss	GS-C 25
2	Anschlussstück	Stahlguss	GS-C 25
3	Ventil	Edelstahl	1.4057
4	Ventilsitz	Edelstahl	1.4057
5	Sitz-Dichtung (DN 15...25) (DN 32...50)	Weicheisen Graphit	1.0065 nickelverstärkt
6	Rückholfeder	Edelstahl	1.4324
7	Ventilschaft	Messing	2.0402.08
8	Gehäusedichtung	Graphit	nickelverstärkt
12	Stiftschrauben und Muttern	Stahl	8.8/8
15	Buchse	Messing	2.0402.08

### Abmessungen (mm), Gewichte (kg)

Größe	Maße in mm		Gewicht in kg
	B	C	
DN 15	130	105	4,3
DN 20	150	105	6,3
DN 25	160	105	8,0
DN 32	180	110	8,7
DN 40	200	110	9,7
DN 50	230	110	14,6

**Einbau**

Einbau in waagerechte Rohrleitung mit Anschluss für den Regler nach unten und Durchflusspfeil auf dem Gehäuse in Strömungsrichtung zeigend.

**Ersatzteile**

Die erhältlichen Ersatzteile sind voll ausgezeichnet. Gestrichelt gezeichnete Teile werden nicht als Ersatzteile geliefert.

Ventilsatz	A, D, E, L
Dichtungssatz (je 3 Stück)	E, L
Satz Stiftschrauben und Muttern (je 4 Stück)	S

Bei der Bestellung von Ersatzteilen bitte genaue Teilebezeichnung, Typ und Größe des Gerätes angeben.

**Wartung und Reparatur**

Vor Beginn jeder Wartungsarbeit sicherstellen, dass Zu- und Abfluss abgesperrt sind und das Gerät drucklos und abgekühlt ist. Temperaturfühler erkalten lassen und Regler vom Ventil trennen. Stets den kompletten Satz, wie oben angegeben, erneuern. Beim Zusammenbau neue Dichtungen verwenden, alle Dichtflächen sorgfältig säubern.

**Austausch Ventilsatz**

Nach Entfernen des Anschlussstückes den Ventilsitz D mit einem Steckschlüssel ausschrauben und unter Verwendung der neuen Dichtung E neuen Sitz einschrauben. Verschraubung F lösen und Ventil aus dem Anschlussstück herausschrauben. Das neue, bereits vormontierte, Ventil in das Anschlussstück einschrauben und Verschraubung F anziehen. Anschlussstück unter Verwendung einer neuen Dichtung am Ventilgehäuse befestigen.

**Anziehmomente in Nm**

Größe	Ventilsitz D	Gehäuse-Muttern S
DN 15	50	13
DN 20	110	19
DN 25	160	22
DN 32	100	40
DN 40	150	40
DN 50	165	60

**Einstufung nach Druckgeräterichtlinie 97/23/EG**

Anwendung: nur für Fluide der Gruppe 2.

Nennweite	Kategorie	CE-Kennzeichnung
DN 15...32	GIP	Art. 3, Abs. 3, gute Ingenieurpraxis, CE-Kennzeichnung nicht zulässig.
DN 40...50	1	mit CE-Kennzeichnung und Konformitätserklärung.

