

Schließventile Serie BX

für Regelsysteme ohne Hilfsenergie in Heizprozessen, Rotguss PN 25, R 1/2

Beschreibung

Die Ventile bilden zusammen mit SPIRAX SARCO Temperaturreglern ohne Hilfsenergie Typen 121/122/123/128 (siehe TIS 1.900) robuste Regelsysteme zur Konstanthaltung der Temperatur in dampf- oder flüssigkeitsbeheizten Heizungs- und Industrieanlagen. Sie schließen mit steigender Temperatur.

Eine Fail-Safe-Schaltung gegen unerwünschte Übertemperaturen kann über den Sicherheits-Temperaturbegrenzer HL 10/130 (siehe TIS 1.80 und 1.1000) erreicht werden.

Ausführungen, k_{vs} -Werte

Die Ventile sind bei gleicher Anschlussgröße R $\frac{1}{2}$ mit verschiedenen k_{vs} -Werten lieferbar.

| | | | | |
|-----------------|------|------|------|------|
| Typ: | BX 2 | BX 3 | BX 4 | BX 6 |
| k_{vs} -Wert: | 0,38 | 0,64 | 1,03 | 1,65 |

k_v -Diagramme für Dampf siehe TIS 1.011, für Wasser TIS 1.012.

Anschlüsse

R $\frac{1}{2}$ Innengewinde nach DIN 2999. Andere Gewindearten auf Anfrage.

Einsatzgrenzen

| | |
|---------------------------------------|---------|
| Nenndruckstufe: | PN 25 |
| max. zul. Differenzdruck Δp : | 17 bar* |
| max. Betriebstemperatur: | 230°C |

*Der Betriebsüberdruck sollte den max. zul. Differenzdruck nicht überschreiten, da sonst die Schließkraft des Reglers überfordert werden kann.

Werkstoffe

| Nr. | Bauteil | Werkstoff | |
|-----|---------------------|------------|-----------------|
| 1 | Gehäuse | Rotguss | GZ-Rg 5 |
| 2 | Ventil | Edelstahl | 1.4112 |
| 3 | Ventilsitz | Edelstahl | 1.4057 |
| 4 | Ventilsitz-Dichtung | Weicheisen | 1.0065 |
| 6 | Rückholfeder | Edelstahl | 1.4324 |
| 7 | Anschlussstück | Messing | 2.0402.08 |
| 8 | Gehäusedichtung | Graphit | nickelverstärkt |

Abmessungen (mm), Gewicht (kg)

| Größe | Maße in mm | | Gewicht in kg |
|-----------------|------------|----|---------------|
| | A | B | |
| R $\frac{1}{2}$ | 95 | 83 | 0,7 |

Einbau

Einbau in waagerechte Rohrleitung mit Anschluss für den Regler nach unten und Durchflusspfeil auf dem Gehäuse in Strömungsrichtung zeigend.

Ersatzteile

Die erhältlichen Ersatzteile sind voll ausgezeichnet. Gestrichelt gezeichnete Teile werden nicht als Ersatzteile geliefert.

| Ersatzteil | Teil |
|----------------------------|------------|
| Ventilsatz | A, D, E, L |
| Dichtungssatz (je 3 Stück) | E, L |

Bei der Bestellung von Ersatzteilen bitte genaue Teilebezeichnung, Typ und Größe des Gerätes angeben.

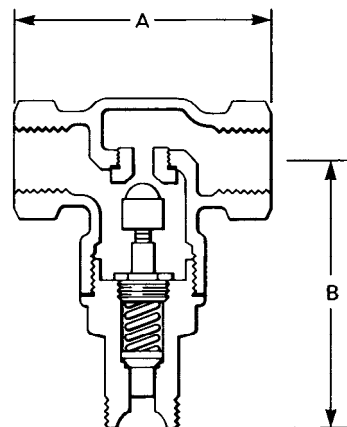
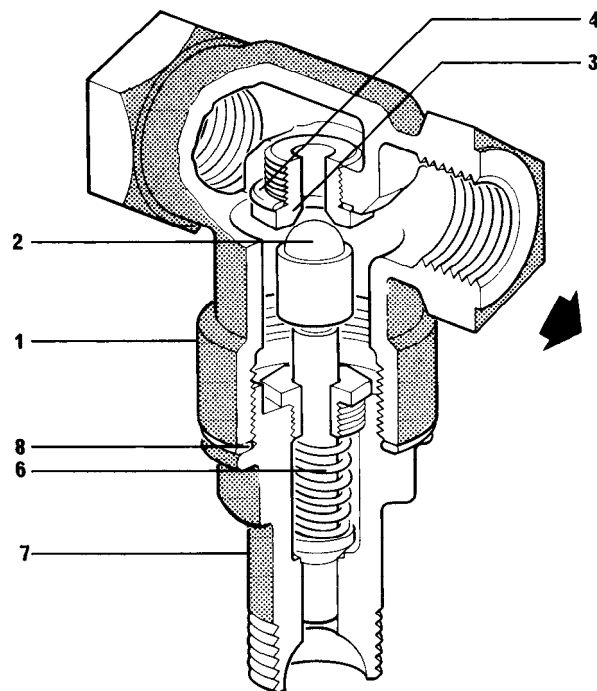

Wartung und Reparatur

Vor Beginn jeder Wartungsarbeit sicherstellen, dass Zu- und Abfluss abgesperrt sind und das Gerät drucklos und abgekühlt ist. Temperaturfühler erkalten lassen und Regler vom Ventil trennen. Stets den kompletten Satz, wie oben angegeben, erneuern. Beim Zusammenbau neue Dichtungen verwenden, alle Dichtflächen sorgfältig säubern.

Austausch Ventilsitz

Nach Entfernen des Anschlussstückes 7 den Ventilsitz D mit einem Steckschlüssel SW 18 ausschrauben und unter Verwendung der neuen Dichtung E den neuen Sitz einschrauben. Verschraubung A2 lösen und Ventil A aus dem Anschlussstück herauschrauben. Das neue, bereits vormontierte, Ventil A in das Anschlussstück einsetzen und Verschraubung A2 anziehen. Anschlussstück unter Verwendung einer neuen Dichtung in das Ventilgehäuse einschrauben.

Anziehmomente

| | |
|----------------|-------|
| Anschlussstück | 50 Nm |
| Ventilsitz | 50 Nm |

Einstufung nach Druckgeräterichtlinie 97/23/EG

| | |
|-------------------|---|
| Anwendung: | nur für Fluide der Gruppe 2. |
| Kategorie: | Art. 3, Abs. 3, GIP (gute Ingenieurpraxis). |
| CE-Kennzeichnung: | nicht zulässig. |

