

Schließventile Serie BM

für Regelsysteme ohne Hilfsenergie in Heizprozessen, Grauguss PN 16, Stahlguss PN 25, DN 15

Beschreibung

Die Ventile bilden zusammen mit SPIRAX SARCO Temperaturreglern ohne Hilfsenergie Typen 121/122/123/128 (siehe TIS 1.900) robuste Regelsysteme zur Konstanthaltung der Temperatur in dampf- oder flüssigkeitsbeheizten Heizungs- und Industrieanlagen. Sie schließen mit steigender Temperatur.

Ausführungen, k_{vs} -Werte

Die Ventile sind bei gleicher Anschlussgröße DN15 mit verschiedenen k_{vs} -Werten lieferbar.

Gehäuse aus Grauguss (PN 16)

Typ:	BMF 2	BMF 3	BMF 4	BMF 6
k_{vs} -Wert:	0,38	0,64	1,03	1,65

Gehäuse aus Stahlguss (PN 25)

Typ:	BM 2	BM 3	BM 4	BM 6
k_{vs} -Wert:	0,38	0,64	1,03	1,65

k_v -Diagramme für Dampf siehe TIS 1.011 D, für Wasser TIS 1.012 D.

Anschlüsse, Baulängen

Flanschanschlussmaße DIN 2501 DN 15, PN 16/25, Dichtflächen DIN 2526 Form C, Baulänge DIN 3202 Reihe F1.

Einsatzgrenzen

Nenndruckstufen:

Graugussventile	BMF	PN 16
Stahlgussventile	BM	PN 25

max. zul. Differenzdrücke -p/max. Betriebstemperaturen:

Graugussventile	BMF	13 bar*/200°C**
Stahlgussventile	BM	17 bar*/300°C***

* Der Betriebsüberdruck sollte den max. zul. Differenzdruck nicht überschreiten, da sonst die Schließkraft des Reglers überfordert werden kann.

** Für Heißwasser mit Betriebstemperaturen über 120°C sollten Stahlgussventile BM... eingesetzt werden.

*** Bei Betriebstemperaturen über 230°C sollte der Temperaturregler über das SPIRAX SARCO Zwischenstück (Kühlstrecke) an das Ventil angeschlossen werden (siehe TIS 1.903 D).

Werkstoffe

Nr.	Bauteil	Werkstoff	
1	Gehäuse BMF...	Grauguss	GG 20
	Gehäuse BM...	Stahlguss	GS-C 25
2	Ventil	Edelstahl	1.4112
3	Ventilsitz	Edelstahl	1.4057
4	Ventilsitz-Dichtung	Weicheisen	1.0065
6	Rückholfeder	Edelstahl	1.4324
7	Anschlussstück	Stahl	1.0402
8	Gehäusedichtung	Graphit	nickelverstärkt

Abmessungen (mm), Gewicht (kg)

Größe	Maße in mm		Gewicht in kg
	B	C	
DN 15	130	87	3,6

Einbau

Einbau in waagerechte Rohrleitung mit Anschluss für den Regler nach unten und Durchflusspfeil auf dem Gehäuse in Strömungsrichtung zeigend.

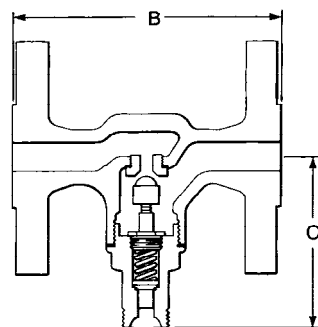
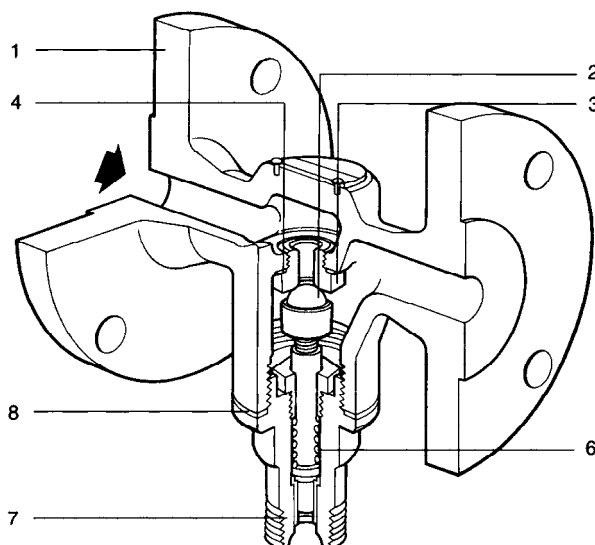

Ersatzteile

Die erhältlichen Ersatzteile sind voll ausgezeichnet. Gestrichelt gezeichnete Teile werden nicht als Ersatzteile geliefert.

Ersatzteil	Teil
Ventilsatz	A, D, E, L
Dichtungssatz (je 3 Stück)	L, E

Bei der Bestellung von Ersatzteilen bitte genaue Teilebezeichnung, Typ und Größe des Gerätes angeben.

Wartung und Reparatur

Vor Beginn jeder Wartungsarbeit sicherstellen, dass Zu- und Abfluss abgesperrt sind und das Gerät drucklos und abgekühlt ist. Temperaturfühler erkalten lassen und Regler vom Ventil trennen. Stets den kompletten Satz, wie oben angegeben, erneuern. Beim Zusammenbau neue Dichtungen verwenden, alle Dichtflächen sorgfältig säubern.

Austausch Ventilsatz

Nach Entfernen des Anschlussstückes 7 den Ventilsitz D mit einem Steckschlüssel SW 18 ausschrauben und durch neuen ersetzen. Verschraubung A2 lösen und Ventil A aus dem Anschlussstück entfernen. Das neue, bereits vormontierte, Ventil A in das Anschlussstück einsetzen und Verschraubung A2 anziehen. Anschlussstück unter Verwendung einer neuen Dichtung in das Ventilgehäuse einschrauben.

Anziehmomente

Anschlussstück	80 Nm
Ventilsitz	50 Nm

Einstufung nach Druckgeräterichtlinie 97/23/EG

Anwendung:	nur für Fluide der Gruppe 2.
Kategorie:	Art. 3, Abs. 3, GIP (gute Ingenieurpraxis).
CE-Kennzeichnung:	nicht zulässig.

