

Druckreduzierventile Serie BRV 2S und BRV 2B

Sphäroguss, PN 25, Rp ½ ... Rp 1, DN 15 ... DN 25

Beschreibung

Direkt gesteuertes, kompaktes Druckreduzierventil mit innenliegender Messwerterfassung für Dampf und Druckluft.

Die Einstellung des Minderdruck-Sollwertes erfolgt über eine Feder, die über einen weiten Sollwertbereich verstellt und gegebenenfalls leicht gegen Federn anderer Sollwertbereiche ausgetauscht werden kann.

Ausführung, Größen, Anschlüsse

Rp ½...Rp 1 zylindrisches Innengewinde EN 10226-1
DN 15...DN 25, Flanschanschlussmaße EN 1092-2, PN 25,
Dichtflächen DIN 2526, Form C

Ausführungen

BRV 2S	Balgeinheit Edelstahl	
BRV 2B	Balgeinheit Phosphorbronze	
BRV 2 SP	Balgeinheit Edelstahl	mit Verschraubung für Anschluss einer externen Steuerleitung
BRV 2BP	Balgeinheit Phosphorbronze	

Einsatzgrenzen, Arbeits- und Sollwertbereiche

Nenndruckstufe	PN 25
Prüfdruck für Festigkeitsprüfung*	38 barü
max. Auslegungsdruck	25 barü bei max. 120°C
max. Auslegungstemperatur	210°C bei max. 19 barü
min. Auslegungstemperatur	-10°C
max. Arbeitsdruck	19 barü bei max. 210°C
max. Arbeitstemperatur	210°C
min. Arbeitstemperatur	0°C
max. Minderdruck	8,6 barü
max. Differenzdruck	19 bar
max. Druck-Reduktionsverhältnis	10:1 bei max. Durchfluss

* Mit Innengarnitur darf der Prüfdruck nicht größer als 19 barü sein

Je nach Feder stehen 3 Sollwertbereiche zur Verfügung:

Feder „grau“	0,14 bar...1,7 bar Überdruck
Feder „grün“	1,40 bar...4,0 bar Überdruck
Feder „orange“	3,50 bar...8,6 bar Überdruck

Durchsatzleistungen und kvs-Werte siehe TIS 3.108 D

Werkstoffe

Nr.	Bauteil	Werkstoff	
1	Federgehäuse	Aluminium	epoxyd-beschichtet
2	Justierhandrad	Kunststoff	Polypropylen
3	Obere Federplatte	Grauguss	GG20
4	Justierfeder	Federstahl	Si Cr-Stahl
5	Balgeinheit	BRV 2S Edelstahl	1.4571/1.4404
		BRV 2B Phosphorbronze	BS2872Cz122
6	Gehäusedichtung	Graphit	nickelverstärkt
7	Schrauben	Stahl M8x25	8.8 verzinkt
8	Ventilgehäuse	Sphäroguss	EN-GJS-400-15
10	Ventilstößel	Edelstahl	1.4404
11	Ventilsitz	Edelstahl	1.4057
12	Sitz-Dichtung	Edelstahl	1.4404
13	Ventil	Edelstahl	1.4021
14	Ventil-Rückholfeder	Edelstahl	1.4404
15	Schutzsieb	Edelstahl	1.4404
16	Blindstopfen	Edelstahl	1.4404
17	Rohrverschraubung	Messing	

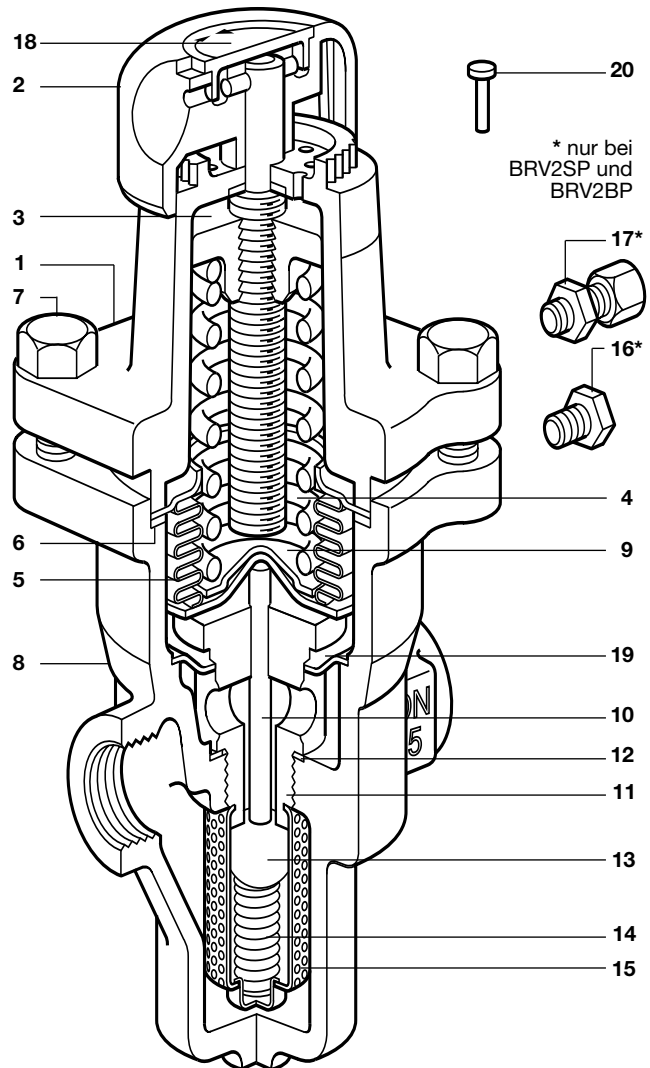

Nr.	Bauteil	Werkstoff	
18	Federbereichs-Identifikations-scheibe	Kunststoff	Polypropylen
19	Dämpfungsscheibe	Edelstahl	1.4404
20	Arretierstift	Stahl	verkupfert

Hinweis: 10, 11, 13, 14, 15 und 19 sind Teile einer Einheit

Abmessungen (mm), Gewichte (kg)

Größe R – DN	Maße in mm						Gewicht in kg	
	A	B	C	D	E	F	IG(R)	FL(DN)
½ – 15	83	150	60	130	25	97	1,60	3,90
¾ – 20	96	150	60	130	25	107	1,70	4,25
1 – 25	108	160	60	130	25	117	1,95	4,65

Einbau

Einbau in waagerechte Rohrleitung mit Federgehäuse senkrecht nach oben oder unten und Durchflusspfeil in Strömungsrichtung zeigend. Ein- und Austritt des Gehäuses haben die gleiche Anschlussgröße. Die Leitungen sind entsprechend der Durchsatzmengen sowie Vor- und Minderdrücke bauseitig zu erweitern.

Dem Druckreduzierventil ist ein Schmutzfänger und bei Bedarf ein Wasserabscheider (Dampftrockner) vorzuschalten. Für Wartungsarbeiten sollten dem Druckreduzierventil Absperrarmaturen vor- und nachgeschaltet werden. Manometer vor und nach dem Reduzierventil erleichtern die Inbetriebnahme und dienen der Überwachung.

Zum Schutz der nachgeschalteten Anlagenteile ist minderdruckseitig ein Sicherheitsventil vorzusehen.

Ersatzteile

Die erhältlichen Ersatzteile sind voll ausgezeichnet. Gestrichelt gezeichnete Teile werden nicht als Ersatzteile geliefert.

Ersatzteil	Teil									
Ventilsatz	6, 11, 12, 19									
* Balgsatz (bitte angeben ob Edelstahl- oder Bronzebalg)	5, 6									
* Dichtungssatz	6, 12									
* Satz Schrauben (4 Stück)	7									
* Justierfeder	<table border="0"> <tr> <td>grau</td> <td>0,14...1,7 bar</td> <td>4, 18</td> </tr> <tr> <td>grün</td> <td>1,40...4,0 bar</td> <td></td> </tr> <tr> <td>orange</td> <td>3,50...8,6 bar</td> <td></td> </tr> </table>	grau	0,14...1,7 bar	4, 18	grün	1,40...4,0 bar		orange	3,50...8,6 bar	
grau	0,14...1,7 bar	4, 18								
grün	1,40...4,0 bar									
orange	3,50...8,6 bar									



* bei allen Nennweiten gleich

Bei Bestellung von Ersatzteilen bitte genaue Teilebezeichnung, Typ und Größe des Gerätes angeben.

Wartung

Vor Beginn jeder Wartungsarbeit sicherstellen, dass alle Leitungen abgesperrt sind und das Gerät drucklos und abgekühlt ist. Beim Zusammenbau ist darauf zu achten, dass alle Dichtflächen sauber sind und stets neue Dichtungen verwendet werden. Einzelheiten über Einbau, Inbetriebnahme und Wartungsarbeiten sind der mitgelieferten Einbau- und Wartungsanleitung zu entnehmen.

Empfohlene Drehmomente

Nr.	Bauteil	 oder  mm	Nm
7	Schrauben	M8 x 25	18 - 24
11	Sitz	32 A/F	108 - 132

Einstufung nach Druckgeräterichtlinie 97/23/EG

Anwendung:	nur für Wasserdampf und Gase der Fluid-Gruppe 2.
Kategorie:	Art. 3, Abs. 3, GIP (gute Ingenieurpraxis).
CE-Kennzeichnung:	nicht zulässig.

