

Absperrventil mit Stopfbuchse Typ HV3

Rotguss, PN 25, Rp 1/2" ... Rp 2"

Beschreibung

Absperrventil mit Stopfbuchse in Durchgangsform für Dampf, Wasser, Öl oder Luft.

Größen und Anschlüsse

1/2", 3/4", 1", 1 1/4", 1 1/2", 2", zylindrisches Innengewinde Rp nach DIN EN 10226-1.

Einsatzgrenzen

Nenndruckstufe	PN 25
Prüfüberdruck für die Festigkeitsprüfung	38 bar
max. zulässiger Betriebsüberdruck	25 bar @ 175 °C
max. zulässige Betriebstemperatur	260 °C @ 10 bar

Werkstoffe

Nr.	Bauteil	Werkstoff	
1	Gehäuse	Rotguss	BS 1400 LG2
2	Ventilsitz	Edelstahl	AISI 431
3	Ventilkegel	Edelstahl	AISI 431
4	Sicherungsmutter	Rotguss	BS 1400 LG2
5	Gehäuseoberteil	Rotguss	BS 1400 LG2
6	Spindel 1/2" - 1"	austenitischer Edelstahl	BS 970 303 S31 (entspr. 1.4305)
	Spindel 1 1/4" - 2"	Rotguss	BS 1400 LG2
7	Scheibe	Rotguss	BS 1400 LG2
8	Stopfbuchspackung	PTFE	
9	Stopfbuchse	Rotguss	BS 1400 LG2
10	Stopfbuchsmutter	Rotguss	BS 1400 LG2
11	Handrad	Aluminium	DIN 1725 GK-A1 Si 1
12	Handradmutter	Messing	DIN 17660 MS63

k_{vs}-Werte

DN	1/2"	3/4"	1"	1 1/4"	1 1/2"	2"
k _{vs}	1,3	1,6	4,2	13,8	19,7	28

Abmessungen (mm), Gewichte (kg)

Größe DN	Abmessungen in mm				Gewicht in kg
	A	B	B1	C	
1/2"	67	102	110	60	0,60
3/4"	80	110	125	60	0,86
1"	95	130	146	80	1,3
1 1/4"	112	144	160	100	2,08
1 1/2"	132	144	160	100	2,86
2"	160	174	203	120	4,65

Einbau

Installation bei beliebiger Einbaulage mit Durchfluss in Pfeilrichtung (auf dem Gehäuse). Bei Einbau in horizontaler Lage muss das Handrad senkrecht nach oben, ggf. zu Seite zeigen. Eine Installation mit dem Handrad nach unten ist nicht erlaubt. Etwa 24 Stunden nach der ersten Inbetriebnahme alle Verschraubungen nachziehen.

Wartung

Vor Beginn jeder Wartungsarbeit darauf achten, dass Zu- und Abfluss abgesperrt sind und das Gerät drucklos und abgekühlt ist. Stets alle Dichtflächen sorgfältig säubern und beim Zusammenbau nur neue Dichtungen verwenden. Die u. a. Anzugsmomente sind zu beachten.

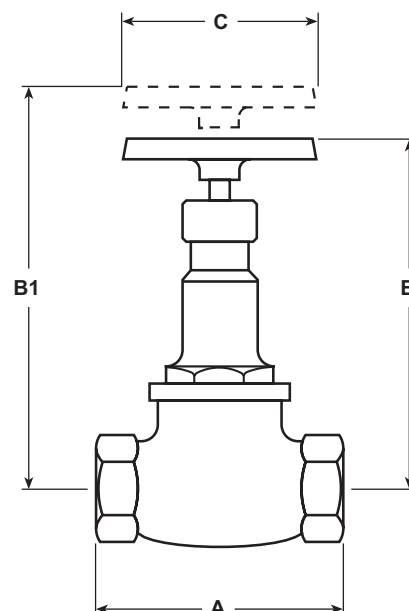
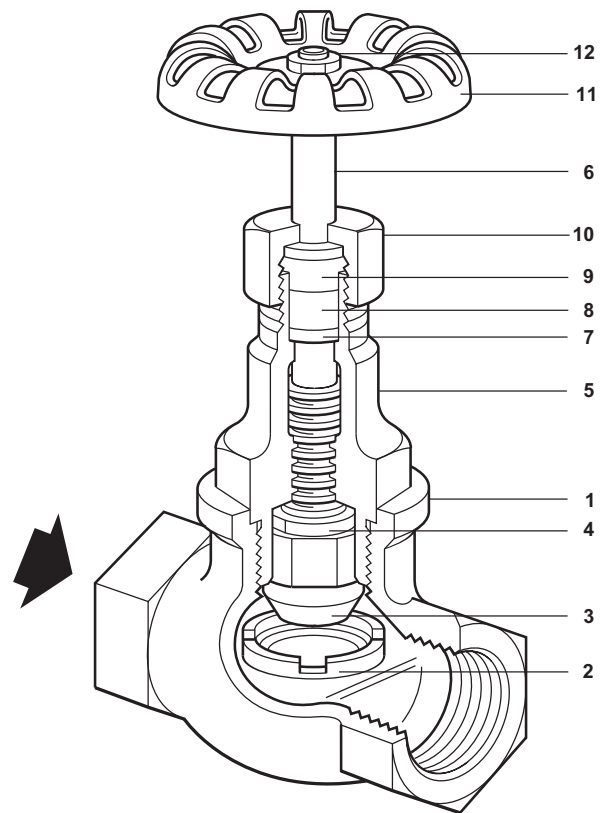

Austausch der Stopfbuchspackung:

Handradmutter (12) abschrauben und Handrad (11) entfernen. Stopfbuchsmutter (10) abschrauben und Stopfbuchse (9) entfernen. Stopfbuchspackung (8) ersetzen. Stopfbuchse (9) einsetzen und Stopfbuchsmutter (10) anziehen. Handrad (11) aufstecken und mit Handradmutter (12) festschrauben. Ventil langsam öffnen und auf Dichtigkeit prüfen.

Austausch Ventil und Ventilsitz

Gehäuseoberteil (5) abschrauben und Ventil (3) und Ventilsitz (2) entfernen. Neues Ventil (3) und neuen Ventilsitz (2) einschrauben. Gehäuseoberteil (5) aufschrauben und festziehen. Ventil langsam öffnen und auf Dichtigkeit prüfen.

Ersatzteile

Die erhältlichen Ersatzteile sind voll ausgezeichnet. Gestrichelt gezeichnete Teile werden nicht als Ersatzteil geliefert.

Ersatzteil	Nr.
Ventilsatz	2, 3
Stopfbuchspackung (3 Stück)	8

Anziehmomente

Bauteil	Größe	Anziehmoment
	1/2"	30 Nm
	3/4"	40 Nm
	1"	45 Nm
Ventilsitz (2)	1 1/4"	50 Nm
	1 1/2"	100 Nm
	2"	150 Nm
	1/2"	100 Nm
	3/4"	150 Nm
Gehäuseoberteil (5)	1"	175 Nm
	1 1/4"	200 Nm
	1 1/2"	250 Nm
	2"	380 Nm
	1/2" - 3/4"	20 Nm
Stopfbuchsmutter (9)	1"	25 Nm
	1 1/4" - 1 1/2"	40 Nm
	2"	45 Nm

Einstufung nach Druckgeräterichtlinie 97/23/EG

Anwendung: für Fluide der Gruppe 2.

Nennweite	Kategorie	CE-Kennzeichnung
1/2" ... 1 1/2"	GIP	Art. 3, Abs. 3, gute Ingenieurpraxis, CE-Kennzeichnung nicht zulässig.
2"	1	mit CE-Kennzeichnung und Konformitätserklärung.

