

Automatischer Dampfentlüfter AVS32

Edelstahl, PN 40, Rp 1/2" ... Rp 1", DN 15...25

Beschreibung

Thermischer Kapsel-Entlüfter zur automatischen Ableitung von Luft und Luft/Dampf-Gemischen aus Dampfleitungen und Dampfäumen von Wärmetauschern. Der Schließvorgang wird ca. 6 K unter der jeweiligen Sattdampftemperatur eingeleitet, so dass reiner Dampf zuverlässig zurückgehalten wird. Das selbstzentrierende Kugelventil sichert dichten Abschluss.

Anschlüsse, Baulängen

Rp 1/2" ... 1" zylindrisches Innengewinde (Rp) nach DIN 2999
DN 15...25 Flansche nach DIN 2501, Dichtfläche nach DIN EN 1092-1, Form B1, Baulängen DIN EN 26554, Reihe 1
1/2" ... 1" Anschweißenden nach DIN EN 12627
Andere Anschlüsse auf Anfrage.

Einsatzgrenzen

Nenndruckstufe	PN 40
Auslegungsdruck für die Festigkeitsprüfung	75 bar
max. zul. Betriebsüberdruck	32 bar bei 300 °C
max. zul. Betriebstemperatur	300 °C bei 32 bar

Werkstoffe

Nr.	Bauteil	Werkstoff	
1	Kappe	Edelstahl	1.4571
2	Kapsel	Edelstahl	1.4404/1.4541
3	Ventilsitz	Edelstahl	1.4057
5	Schutzsieb	Edelstahl	1.4301
7	Gehäusedichtung	Graphit	edelstahlverstärkt
8	Gehäuse	Edelstahl	1.4571
9	Schrauben (M10x 30)	Edelstahl	A2-70
17	Feder	Edelstahl	1.4319
18	Distanzplatte	Edelstahl	1.4301

Abmessungen (mm), Gewichte (kg), k_{vs} -Werte

Größe	Maße (mm)							Gewicht in kg		k_{vs} -Werte*
Rp	DN	A	A1	B	C	D	E	Rp/BWE	DN	
1/2"	15	95	150	94	64	17	37	1,4	2,9	0,8
3/4"	20	95	150	94	64	19	37	1,4	3,5	0,8
1"	25	95	160	94	64	23	37	1,5	4,1	0,8

* für den Anfahrvorgang im kalten Zustand

Einbau

Vorzugsweise in waagrechte Rohrleitungen mit Kappe nach oben und Durchflusspfeil in Fließrichtung zeigend. Andere Einbaulagen sind möglich, jedoch kann hierdurch der Schließvorgang später, d. h. bei geringerer Unterkühlung als 4 K unter der jeweiligen Sattdampftemperatur eingeleitet werden.

Im Dampfleitungssystem werden die Dampfentlüfter jeweils am Ende der Hauptverteilerleitung installiert. An Wärmetauschern werden für die Platzierung der Dampfentlüfter vorzugsweise strömungsarme Ecken des Dampfraumes gewählt, in welche die Luft abgedrängt wird.

Da nicht nur reine Luft, sondern Dampf/Luft-Gemisch und während des Anfahrvorganges sogar Kondensat austreten kann, wird empfohlen, die Austrittsleitung an einen geeigneten, sicheren Ort zu führen. Der Dampfentlüfter darf nicht isoliert werden.

HINWEIS: Die Kapsel kann beim Einschweißen des Ableiters in die Leitung im Ableiter verbleiben, sofern ein Lichtbogenschweißverfahren gewählt wird.

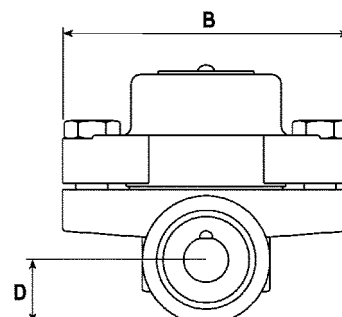
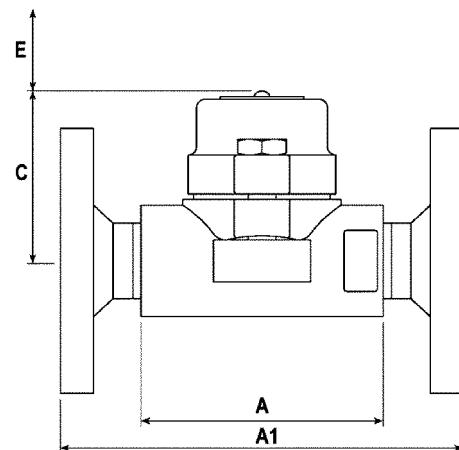
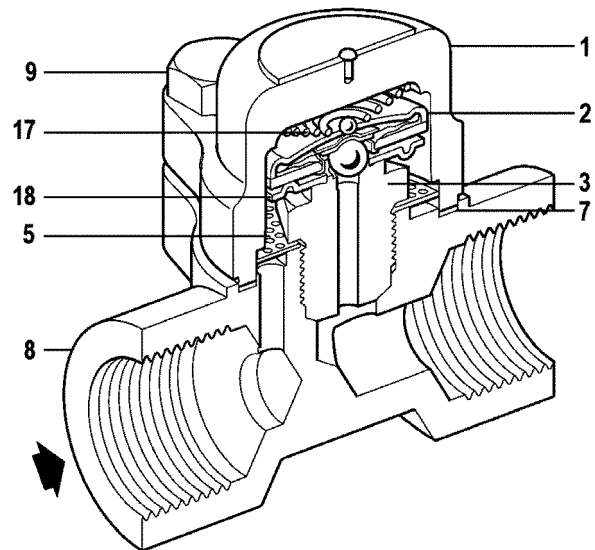

Ersatzteile

Die erhältlichen Ersatzteile sind voll ausgezeichnet. Gestrichelt gezeichnete Teile werden nicht als Ersatzteile geliefert.

Ersatzteil	
Kapsel elementsatz „NTS“ (6 K)	2,3,17,18
Schutzsieb für AVS32 (Satz a 3 Stück)	5
Satz Gehäusedichtung (Satz a 3 Stück)	7

Bei der Bestellung von Ersatzteilen, bitte genaue Teilebezeichnung, Typ und Größe der Geräte angeben.

Wartung

Vor Beginn jeder Wartungsarbeit darauf achten, dass Zu- und Abfluss abgesperrt sind und das Gerät drucklos und abgekühlt ist. Das Gehäuse kann während der Wartungsarbeiten in der Leitung bleiben. Stets kompletten Kapsel elementsatz ersetzen, alle Dichtflächen sorgfältig säubern und beim Zusammenbau nur neue Dichtungen verwenden.

Achtung: Die Gehäusedichtung ist durch eine Edelstahl Spießblecheinlage verstärkt, welche bei unsachgemäßer Handhabung oder Entsorgung zu Verletzungen führen kann.

Austausch Kapsel elementsatz

Gehäuseschrauben (9) lösen und Deckel (1) und Feder (17) vom Gehäuse (8) entfernen.

Kapsel (2) und Distanzplatte (18) entfernen.

Den jetzt freiliegenden Ventilsitz (3) aus dem Gehäuse (8) heraus-schrauben.

Schutzsieb (5) reinigen oder ersetzen.

Neuen Ventilsitz (3) unter der Einhaltung des angegebenen Anzug-momentes (125 Nm) einschrauben.

Gehäusedichtung (7) erneuern und Distanzplatte (18) zentrisch auf Ventilsitz (3) auflegen.

Kapsel (2) und Feder (17) auf Distanzplatte (18) legen und Deckel (1) mit Hilfe der Gehäuseschrauben (9) montieren. Das Anzugsmoment (27 Nm) ist zu beachten.

Achtung: Gehäuseschrauben (9) gleichmäßig und kreuzweise an-ziehen, bis Anzugsmoment erreicht ist.

Schlüsselweiten und Anziehmomente

Nr.	Bauteil	Schlüssel- weite	Schrauben- größe	Anzieh- moment
3	Ventilsitz	SW 24		125 Nm
9	Gehäuseschrauben	SW 17	M10 x 30	27 Nm

Einstufung nach Druckgeräterichtlinie 97/23/EG

Anwendung:	nur für Wasserdampf, dessen Kondensat und Inertgase (Fluide der Gruppe 2).
Kategorie:	Art. 3, Abs. 3, GIP (gute Ingenieurpraxis).
CE-Kennzeichnung:	nicht zulässig.

