

## Automatischer Dampfentlüfter AVM 7

Für Steril- und Aseptikbereiche, Edelstahl, PN 10, DN 8 ... 15, Rp 1/4" – Rp 1"

### Beschreibung

Thermischer Kapsel-Entlüfter zur automatischen Ableitung von Luft und Luft/Dampf-Gemischen aus Dampfleitungen und Dampfäumen von Wärmetauschern im Steril- und Aseptikbereichen. Alle mediumberührten Teile bestehen aus Edelstahl 316 L (entsprechend 1.4404). Selbstentleerende und wartbare Ausführung. Der Schließvorgang wird ca. 6 K unter der jeweiligen Sattdampfentemperatur eingeleitet, so dass reiner Dampf zuverlässig zurückgehalten wird. Das selbstzentrierende Kugelventil gewährleistet dichten Abschluss.

### Größen, Anschlüsse

(bei Bestellung bitte angeben)

#### Zylindrisches Innengewinde EN 10226-1 (früher DIN 2999):

Rp 1/4", Rp 1/2", Rp 3/4", Rp 1"

#### NPT-Innengewinde (USA):

1/4", 1/2", 3/4", 1"

#### Schweißenden für Rohr DIN 11 850 Reihe 1:

DN 10: 12,0 x 1,0 mm

DN 15: 18,0 x 1,0 mm

#### Schweißenden für Rohr ISO 1127 Reihe 1:

DN 08: 13,5 x 1,6 mm

DN 10: 17,2 x 1,6 mm

DN 15: 21,3 x 1,6 mm

#### Schweißenden für 16 gauge O/D US-Tubing:

1/2": 12,70 x 1,65 mm

3/4": 19,05 x 1,65 mm

1": 25,40 x 1,65 mm

#### Tri-Clover kompatible Anschlüsse für Klemmringe Tri-Clamp®:

1/2", 3/4", 1"

### Einsatzgrenzen und Arbeitsbereich

Nenndruckstufe:	PN 10
Prüfüberdruck für Festigkeitsprüfungen PTMX:	15 bar
höchster Arbeitsüberdruck PMO:	7 bar
höchste Arbeitstemperatur TMO:	Sattdampfentemp., max. 170°C
Gehäuseauslegung:	PMA 10 bar bei TMA 170°C

### Werkstoffe

Nr.	Bauteil	Werkstoff*
1	Gehäuseoberteil	Edelstahl AISI 316 L entspr. 1.4404
2	Gehäuseunterteil	Edelstahl AISI 316 L entspr. 1.4404
1 u. 2		Oberflächenrauigkeit: 1,2 µm...1,6 µm
3	O-Ring	Elastomer FKM**
4	Kapsel	Edelstahl AISI 316 L entspr. 1.4404
5	Schrauben/Muttern	Edelstahl A 4-80
	U-Scheiben	Edelstahl austenitisch

\* alle mediumberührten Bauteile sind aus FDA zugelassenen Werkstoffen hergestellt.

\*\* zugelassen nach FDA CFR Title 21. Para 177, Section 2600.

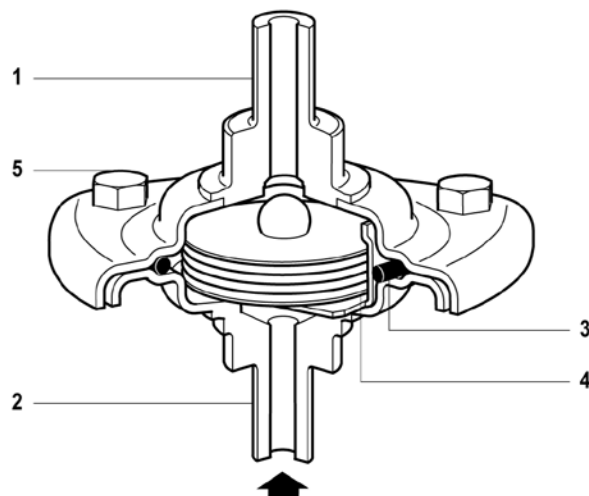

AVM 7  
mit Schweißenden

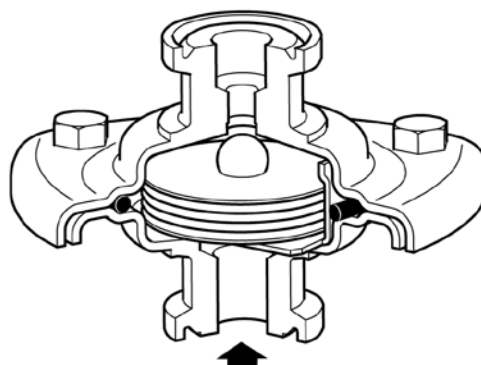

AVM 7  
mit Tri-Clover kompatiblen Anschlüssen

**Abmessungen (mm), Gewichte (kg)**

Größe	Maße in mm						Gewicht in kg		
	A	B	C	D	E	SE	Rp/NPT	Tri-Cl.	
DN 08*	70	106	40	-	-	0,53	-	-	
DN 10	70	106	40	-	-	0,53	-	-	
DN 15	70	106	40	-	-	0,62	-	-	
Rp 1/4"	70	-	-	58	-	-	0,53	-	
Rp 1/2"	70	106	40	76	49	0,62	0,66	0,62	
Rp 3/4"	70	106	40	81	49	0,68	0,77	0,62	
Rp 1"	70	106	40	95	53	0,77	0,90	0,90	

\*DN 08 nur lieferbar mit Schweißenden für Rohr ISO 1127.

**Einbau**

Einbau zur Selbstentleerung in senkrechte Leitungen mit Durchfluss von unten nach oben. Im Dampfleitungssystem werden die Dampfentlüfter jeweils am Ende der Hauptverteilerleitung installiert. An Wärmetauschern werden für die Platzierung der Dampfentlüfter vorzugsweise strömungsarme Ecken des Dampfraumes gewählt, in welche die Luft abgedrängt wird.

Da nicht nur reine Luft, sondern Dampf/Luft-Gemisch und während des Anfahrvorganges sogar Kondensat austreten kann, wird empfohlen, die Austrittsleitung an einen geeigneten, sicheren Ort zu führen. Der Dampfentlüfter darf nicht isoliert werden.

Der Dampfentlüfter ist nicht für den Einsatz in überhitztem Dampf geeignet. Vor der Montage die Anschluss-Schutzkappen aus Kunststoff entfernen. Die Längen der Schweißenden sind so bemessen, dass die Ableiter mittels „Orbital“-Zangen gehalten werden können.

Bei Inbetriebnahme Absperrarmaturen nur langsam öffnen.

Für die Version mit Tri-Clover kompatiblen Anschlüssen gehören die Klemmringe Tri-Clamp® und Tri-Clamp®-Dichtungen nicht zum normalen Lieferumfang.

**Ersatzteile**

Die erhältlichen Ersatzteile sind voll ausgezeichnet. Gestrichelt gezeichnete Teile werden nicht als Ersatzteil geliefert.

Ersatzteil	Nr.
Kapsel-Element	4
Satz O-Ringe (3 Stck.)	3

Bei der Bestellung von Ersatzteilen bitte genaue Teilebezeichnung, Typ und Größe des Gerätes angeben.

**Wartung**

Vor Beginn jeder Wartungsarbeit darauf achten, dass Zu- und Abfluss abgesperrt sind und das Gerät drucklos und abgekühlt ist.

Stets alle Dichtflächen sorgfältig säubern und beim Zusammenbau nur neue Dichtungen verwenden.

Schrauben mit 3...4 Nm Anziehmoment anziehen.

**Einstufung nach Druckgeräterichtlinie 97/23/EG**

Anwendung:	nur für Wasserdampf, dessen Kondensat und Inertgase (Fluide der Gruppe 2).
Kategorie:	Art. 3, Abs. 3, GIP (gute Ingenieurpraxis)
CE-Kennzeichnung:	nicht zulässig

