

Flüssigkeits-Entlüfter AES 14, AES 14 S, AES 14 E

Edelstahl, PN 25, Rp 1/2" ... Rp 3/4"

Beschreibung

Schwimmgesteuerter Be- und Entlüfter für flüssigkeitsgefüllte Rohrleitungssysteme und Behälter. Die Be- und Entlüftung erfolgt automatisch durch Änderung des Flüssigkeitsstandes im Entlüftergehäuse.

Ausführungen, Größen

Typ	Abdichtung	Temperatur	Größen
AES 14	Viton weichdichtend	max. 200°C	Rp 1/2" ... Rp 3/4"
AES 14 S	metallisch	max 250°C	Rp 1/2" ... Rp 3/4"
AES 14 E	EPDM weichdichtend	max. 127°C	Rp 1/2" ... Rp 3/4"

Anschlüsse

Zylindrisches Innengewinde Rp nach EN 10226-1 (früher DIN 2999). Andere Anschlüsse auf Anfrage.

Einsatzgrenzen

Nenndruckstufe:	PN 25
Prüfüberdruck für Festigkeitsprüfungen:	37,5 bar
max. Betriebsdruck (Differenzdruck) PMO:	14 bar
max. Betriebstemperatur TMO AE14:	200°C bei 14 bar
max. Betriebstemperatur TMO AES 14 S:	225°C bei 14 bar
max. Betriebstemperatur TMO AES 14 E:	127°C bei 14 bar
min. zul. Betriebstemperatur:	-20°C
min. zul. spezifische Kondensatdichte:	0,75 kg/l

Werkstoffe

Nr.	Bauteil	Werkstoff	
1	Deckel	Edelstahl	1.4408
2	Schrauben	Edelstahl	A2-70
3	Deckeldichtung	Graphit	nickelverstärkt
4	Gehäuse	Edelstahl	1.4408
5	Ventilsitz	Edelstahl	1.4057
6	Sitz-Dichtung	Edelstahl	1.4306
7	Schrauben für Ventilhalterung	Edelstahl	1.4057
9*	Ventilkegel AES 14	FPM	Viton
	Ventilkugel AES 14 S	Edelstahl	1.4112
	Ventilkugel AES 14 E	EPDM	
10	Verschlussstopfen	Edelstahl	
12	Haltebügel	Edelstahl	1.4301
14	Drehstift	Edelstahl	1.4301
15	O-Ring	Elastomer	Viton grau**

* Nr. 9 ist grafisch nicht dargestellt

** zugelassen nach FDA CFR Titel 21, Para 177, Section 2600

Einbau

Einbau in vertikale Rohrleitung. Die Durchflussrichtung von unten nach oben ist auf dem Gehäuse durch einen Richtungspfeil gekennzeichnet. Die Bezeichnung „TOP“ auf dem Deckel muss oben sein.

Wichtiger Hinweis: Bei Verschmutzung kann nicht ausgeschlossen werden, dass Leckflüssigkeit austropft. Deshalb wird empfohlen, an der Austrittsseite eine Tropfleitung anzubringen und diese an einen sicheren Ort zu führen

Abmessungen (mm), Gewichte (kg)

Größe Rp	Maße in mm					Gewicht in kg
	A	B	C	D	E	
1/2"	135	97	48	162	135	3,75
3/4"	135	97	48	162	135	3,75

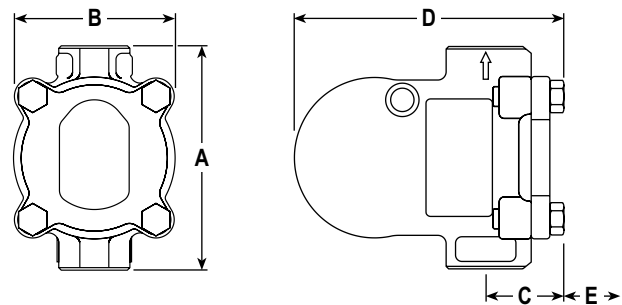
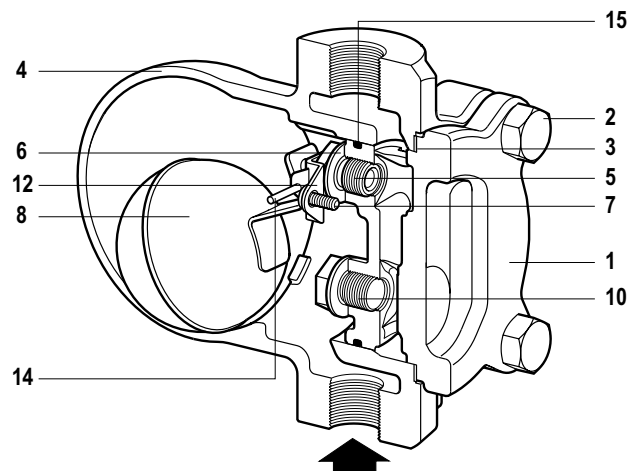

Ersatzteile

Die erhältlichen Ersatzteile sind voll ausgezeichnet. Gestrichelt gezeichnete Teile werden nicht als Ersatzteil geliefert.

Ersatzteil	Nr.
Wartungssatz für AES 14	3, 5, 6, 7 (2 Stück), 8, 9, 12, 14, 15
Wartungssatz für AES 14 S	3, 5, 6, 7 (2 Stück), 8, 9, 12, 14, 15
Wartungssatz für AES 14 E	3, 5, 6, 7 (2 Stück), 8, 9, 12, 14, 15
3 komplette Sätze aller Dichtungen	3, 9, 15

Wartung

Vor Beginn jeder Wartungsarbeit darauf achten, dass Zu- und Abfluss abgesperrt sind und das Gerät drucklos und abgekühlt ist. Das Gehäuse kann während der Wartungsarbeiten in der Leitung bleiben. Stets alle Dichtflächen sorgfältig säubern und beim Zusammenbau nur neue Dichtungen verwenden.

Austausch Ventilsatz AES 14 S

Schrauben (2) lösen und Deckel unter Zuhilfenahme von zwei Schraubenziehern gleichmäßig heraushebeln. Drehstift (14) herausziehen und Schwimmer mit Hebel (8) entfernen. Die beiden Ventilschrauben (7) lösen und Haltebügel (12) entfernen. Ventilsitz (5) ausschrauben und zusammen mit Dichtung (6) unter Einhaltung der u. a. Anziehmomente erneuern. Haltebügel (12) mit Ventilschrauben (7) festschrauben, Schwimmer mit Hebel (8) mit Drehstift (14) befestigen, dabei sicherstellen, dass Ventilsitz (5) und Ventil fluchten.

Neuen O-Ring (15) einsetzen. Darauf achten, dass Dichtfläche für O-Ring sauber ist und keine Beschädigungen aufweist. Deckel unter Verwendung einer neuen Gehäusedichtung (3) mit den Schrauben (2) am Gehäuse befestigen. Anziehmomente für Schrauben beachten. Es ist sicherzustellen, dass die Bezeichnung „TOP“ nach oben zeigt.

Austausch Ventilkegel AES 14 und AES 14 E

Drehstift (14) aus der Halterung ziehen, FPM-Ventilkegel (AES 14) bzw. EPDM-Ventilkegel (AES 14 E) vom Schwimmerhebel (8) lösen und durch neuen Kegel ersetzen.

Schlüsselweiten und Anziehmomente

Nr.	Größe Rp	Schlüsselweite	Schraubengröße	Anziehmoment
2	1/2" ... 3/4"	SW 17	M 10 x 30	25 Nm
5	1/2" ... 3/4"	SW 17	M 12	55 Nm
7	1/2" ... 3/4"	Schlitz	M 4 x 6	3 Nm
10	1/2" ... 3/4"	SW 17		55 Nm

Einstufung nach Druckgeräterichtlinie 97/23/EG

Anwendung: für Druckluft, Dampf und deren Kondensat (Fluide der Gruppen 2).

Nennweite	Kategorie	CE-Kennzeichnung
RP 1/2" ... 3/4"	GIP	Art. 3, Abs. 3, GIP (gute Ingenieurpraxis), CE-Kennzeichnung nicht zulässig.

Durchsatzleistung

