

Kugelschwimmer-Kondensatableiter mit Universalanschluss Typ UFT32

Edelstahl, PN 50, Universalanschluss

Beschreibung

Wartungsfreier Kugelschwimmer-Kondensatableiter in vollverschweißter Ausführung mit automatischem Entlüfter für Dampf. Unverzügliche Kondensatableitung ohne Unterkühlung, selbst bei schnellen Druck- und Lastschwankungen. Besonders geeignet bei niedrigen Differenzdrücken, großen Durchflussmengen sowie in temperaturgeregelten Anlagen. In Verbindung mit der Kondensatableiter-Anschlusseinheit STS17.2 (siehe TI P128-22 D) kann der Kugelschwimmer-Kondensatableiter UFT32 leicht ausgetauscht werden, ohne in die bestehende Verrohrung eingreifen zu müssen. Dadurch wird die Wartungszeit verkürzt und der Anlagenstillstand minimiert.

Anschluss

Der UFT32 ist mit einem Universalanschluss ausgestattet und kann somit mit allen Nennweiten der Anschlusseinheit STS17.2 verbunden werden. Andere Anschlusseinheiten auf Anfrage.

Zertifikate

Materialprüfzeugnis nach EN 10204, 3.1

Gewünschte Zertifikate müssen zum Zeitpunkt der Bestellung angegeben werden

Werkstoffe

Nr.	Bauteil	Werkstoff		entspricht
1	Gehäuse	Edelstahl	1.4308	
2	Deckel	Edelstahl	1.4301	
3	Anschluss-schrauben	Stahl	ASTM A193 B7	
4	Anschlussflansch	legierter Stahl	ASTM A322. Gr 4130	1.7220
5	Dichtung, Eintritt	Graphit, edelstahlverstärkt		
6	Dichtung, Austritt	Graphit, edelstahlverstärkt		
7	Hauptventilsitz	Edelstahl	BS 970 431 S29	1.4057
8	Sitzdichtung	Edelstahl	BS 1449 304 S11	1.4306
9	Schrauben	Edelstahl	A2-70	
10	Schwimmer mit Hebel	Edelstahl	BS 1449 304 S16	1.4301
11	Entlüfter	Edelstahl	1.4541/1.4404	
12	Haltebügel	Edelstahl	BS 1449 304 S16	1.43016
13	Drehstift	Edelstahl	1.4301	
14	Stopfen	Edelstahl	1.4301	

Einsatzgrenzen

Nenndruckstufe	PN 50
Prüfüberdruck für die Festigkeitsprüfung	50 bar
Auslegungsüberdruck PMA	50 bar @ 38 °C
Auslegungstemperatur TMA	400 °C @ 28 bar
max. Betriebsüberdruck für Sattdampf PMO	32 bar @ 239 °C
max. Betriebstemperatur TMO	286° C @ 29 bar
Min. Betriebstemperatur	- 48 °C

Hinweis:

Die maximalen Betriebsparameter des UFT32 werden durch die Einsatzgrenzen der Kondensatableiter-Anschlusseinheit STS17.2 begrenzt. Siehe TI P128-22 D.

Max. zul. Differenzdruck Δp^*

Typ	max. Δp
UFT32 - 4,5	0 – 4,5 bar
UFT32 - 10	0 – 10 bar
UFT32 - 14	0 – 14 bar
UFT32 - 21	0 – 21 bar
UFT32 - 32	0 – 32 bar

*Differenzdruck = Druck vor, abzüglich Druck nach dem Ableiter. Der Betriebsdruck sollte den max. zulässigen Differenzdruck nicht überschreiten.

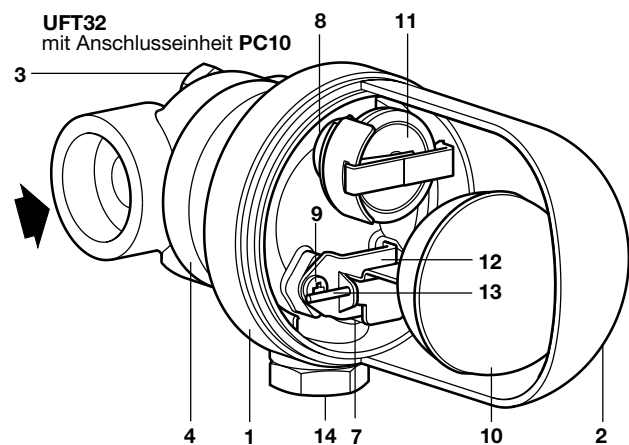

Abmessungen und Gewicht

Maße in mm			Gewicht in kg
A	B	C	
164	94	57	2,02

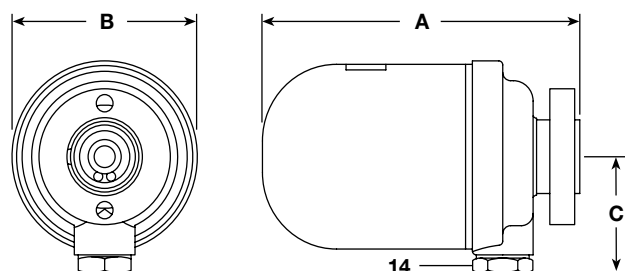

Durchsatzleistung

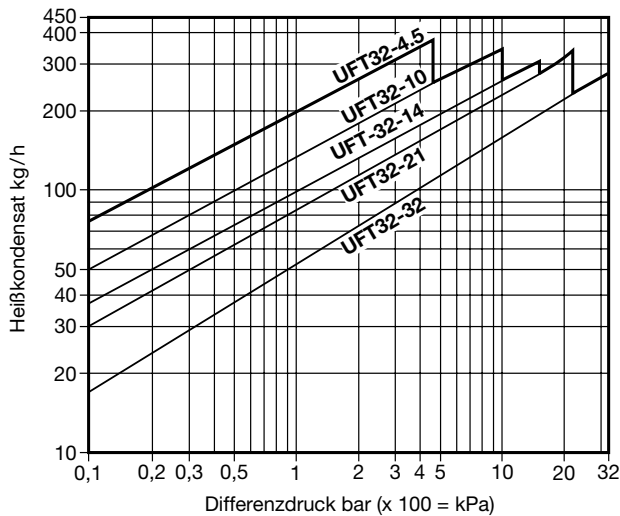

Die im Diagramm gezeigten Durchsatzleistungen beziehen sich auf Heißkondensat bei Sattedampftemperatur für den Dauerbetrieb. Während des Anfahrvorganges fällt unterkühltes Kondensat an, so dass der automatische Entlüfter geöffnet ist und somit zusätzliche Durchsatzkapazität zu Verfügung steht. Diese zusätzliche Leistung liegt bei 100 % der aus dem Diagramm ermittelten Werte.

Einbau

ACHTUNG: Beachten Sie vor Beginn der Einbau- und Wartungsarbeiten die dem Produkt beiliegenden allgemeinen Sicherheitshinweise.

Die Eignung der Werkstoffe, den Druck- und Temperaturbereich des Produkts sind zu kontrollieren. Sind die maximalen Betriebsdaten des Produkts kleiner als die Betriebsdaten der Anlage in der es eingebaut wird, können durch einen Defekt des Produkts gefährliche Übertemperaturen oder/und -drücke auftreten. Es muss eine Sicherheitseinrichtung in der Anlage vorgesehen werden, die diese gefährlichen Übertemperaturen und -drücke verhindert. Vergewissern Sie sich, dass die Richtungspfeile auf dem Kondensatableiter in die Richtung der Fließrichtung in der Rohrleitung zeigen. Vor dem Einbau in Dampf- oder sonstige Hochtemperatursysteme sind ggf. die Schutzkappen von allen Anschlüssen zu entfernen und die Schutzfolien von allen Typenschildern abzuziehen.

Stellen Sie sicher, dass die Dichtungen sauber und unbeschädigt sind und legen Sie diese in die Aussparungen des Gehäuses ein. Die Anschlussbohrungen müssen durchgängig sein. Setzen Sie das Gehäuse des UFT32 so auf den Universalanschluss der Kondensatablei-

ter-Anschlusseinheit STS17.2 auf, dass der Verschlussstopfen (14) senkrecht nach unten zeigt. Gewinde der Anschlussschrauben (3) mit Montage-Paste bestreichen, Anschlussschrauben durch die Anschlussbohrungen stecken und in das Gehäuse des UFT32 einschrauben. Anschlussschrauben gleichmäßig mit einem Drehmoment von 30 – 35 Nm anziehen. Kugelhähne der Kondensatableiter-Anschlusseinheit STS17.2 langsam öffnen, bis normale Betriebsbedingungen erreicht sind. Einheit auf Leckagen prüfen.

Wartung

ACHTUNG: Beachten Sie vor Beginn der Einbau- und Wartungsarbeiten die dem Produkt beiliegenden allgemeinen Sicherheitshinweise. Absperrkugelhähne der Kondensatableiter-Anschlusseinheit STS17.2 am Ein- und Austritt schließen und gegen unbeabsichtigtes Öffnen verriegeln. Warten bis die Einheit drucklos und abgekühlt ist. Anschlussschrauben (3) lösen und UFT32 abnehmen. Alte Dichtungen entfernen. Stellen Sie sicher, dass die neuen Dichtungen sauber und unbeschädigt sind und legen Sie diese in die Aussparungen des neuen Gehäuses ein. Die Anschlussbohrungen müssen durchgängig sein. Setzen Sie das neue Gehäuse des UFT32 so auf den Universalanschluss der Kondensatableiter-Anschlusseinheit STS17.2 auf, dass der Verschlussstopfen (14) senkrecht nach unten zeigt. Gewinde der Anschlussschrauben (3) mit Montage-Paste bestreichen, Anschlussschrauben durch die Anschlussbohrungen stecken und in das neue Gehäuse des UFT32 einschrauben. Anschlussschrauben gleichmäßig mit einem Drehmoment von 30 – 35 Nm anziehen. Kugelhähne der Kondensatableiter-Anschlusseinheit STS17.2 langsam öffnen, bis normale Betriebsbedingungen erreicht sind. Einheit auf Leckagen prüfen.

Ersatzteile

Der UFT32 ist eine vollverschweißte Einheit. Innenteile sind nicht als Ersatzteil erhältlich. Ersatzteile sind voll ausgezeichnet. Gestrichelt gezeichnete Teile werden nicht als Ersatzteile geliefert.

Ersatzteil	Nr.
Dichtung und Anschlussschrauben	5, 6, 3
Anschlussschrauben	3
UFT32 komplett mit Dichtungen (5, 6) und Anschlussschrauben (3)	

Bei der Bestellung von Ersatzteilen bitte genaue Teilebezeichnung, Typ und Größe des Geräts angeben.

Einstufung nach Druckgeräterichtlinie 97/23/EG

Anwendung:	nur für Wasserdampf, dessen Kondensat und Inertgase (Fluide der Gruppen 2).
Kategorie:	Art. 3, Abs.3 GIP (gute Ingenieurpraxis)
CE-Kennzeichnung:	nicht zulässig

