

Entwässerer für Gase CAS 14 und CAS 14 S

Edelstahl, PN 25, Rp 1/2" ... Rp 1"

Beschreibung

Schwimmergesteuerter Entwässerer aus Edelstahl zur kontinuierlichen, automatischen Ableitung von Kondensat aus Druckluft oder Gasen.

Ausführungen, Größen

Typ	Abdichtung	Temperatur	Größen
CAS 14	Viton weichdichtend	max. 200°C	Rp 1/2" ... Rp 3/4"
CAS 14 S	metallisch	max. 225°C	Rp 1/2" ... Rp 1"

Auf Wunsch mit eingelegtem Schmutzsieb (CAS 14X).

Anschlüsse

Zylindrisches Innengewinde Rp nach EN 10226-1 (früher DIN 2999). Zum Anschluss einer Pendelleitung ist an der höchsten Stelle des Gehäuses eine Gewindebohrung Rp 1/8" mit zylindrischem Innengewinde nach EN 10226-1 (früher DIN 2999) angebracht.

Einsatzgrenzen

Nenndruckstufe:	PN 25
Prüfüberdruck für Festigkeitsprüfungen:	37,5 bar
max. zul. Arbeitsüberdruck:	14 bar
max. zul. Betriebstemperatur CAS 44:	200°C bei 14 bar
max. zul. Betriebstemperatur CAS 44 S:	225°C bei 14 bar
min. zul. Betriebstemperatur CAS14 / CAS14S:	-20°C
min. zul. spezifische Kondensatdichte:	600 kg/m ³

max. zul. Differenzdrücke Δp in Abhängigkeit von der spezifischen Kondensatdichte ρ :

ρ in kg/m ³	1000	900	800	700	600
Δp in bar	14	14	14	9	5

Werkstoffe

Nr.	Bauteil	Werkstoff	
1	Deckel	Edelstahl	1.4408
2	Schrauben	Edelstahl	A2-70
3	Deckeldichtung	Graphit	nickelverstärkt
4	Gehäuse	Edelstahl	1.4408
5	Ventilsitz	Edelstahl	1.4057
6	Sitz-Dichtung	Edelstahl	1.4306
7	Schrauben f. Ventilhalterung	Edelstahl	1.4057
8	Schwimmer mit Hebel	Edelstahl	1.4301
9*	Ventilkegel CAS 14	FPM	Viton
	Ventilkegel CAS 14 S	Edelstahl	1.4112
10	Verschlussstopfen	Edelstahl	
12	Haltebügel	Edelstahl	1.4301
14	Drehstift	Edelstahl	1.4301
15	O-Ring	Elastomer	Viton grau**
16*	Ventilfeder (nur Rp 1")	Edelstahl	1.4319
18	Schmutzsieb (Optional)	Edelstahl	

* Nr. 9 und 16 sind grafisch nicht dargestellt

** zugelassen nach FDA CFR Titel 21, Para 177, Section 2600

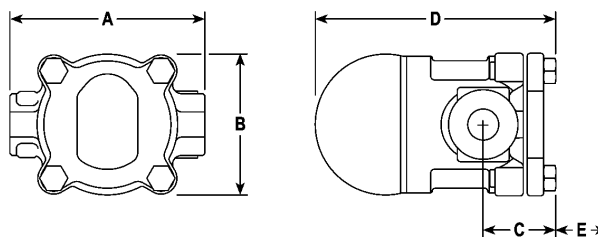
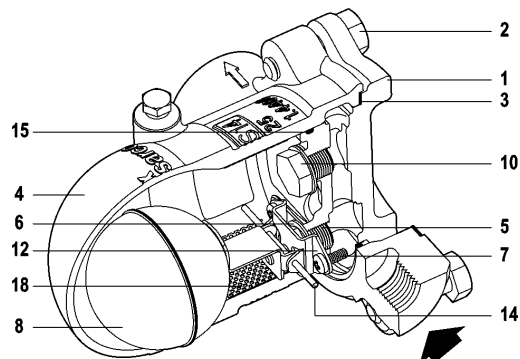

Abmessungen (mm), Gewichte (kg)

Größe Rp	Maße in mm					Gewicht in kg
	A	B	C	D	E	
1/2"	135	97	48	162	135	3,75
3/4"	135	97	48	162	135	3,75
1"	139	113	51	179	145	4,25

Einbau

Der Ableiter muss so eingebaut werden, dass sich der Schwimmer in senkrechter Richtung heben und senken kann. Die Bezeichnung "TOP" auf dem Deckel muss oben sein. Der Pfeil auf dem Gehäuse zeigt die Durchflussrichtung an. Ein Wechsel der Durchflussrichtung von horizontal R-L nach L-R oder vertikal und umgekehrt kann notfalls vor Ort vorgenommen werden. Hierzu die vier Deckelschrauben lösen und das Gehäuse entsprechend um 180° bzw. 90° drehen. Der Zusammenbau muss unter Verwendung einer neuen Gehäusedichtung und O-Ring erfolgen. Wenn nicht anders bestellt, wird die Ausführung horizontal, Durchfluss von Links nach Rechts (L-R) geliefert.

Am höchsten Punkt des Gehäuses dient eine Gewindebohrung Rp 1/8" mit zylindrischem Innengewinde EN 10226-1 zum Anschluss einer Pendelleitung, die in den Druckraum des zu entwässernden Apparates geführt werden muss.

Ersatzteile

Die erhältlichen Ersatzteile sind voll ausgezeichnet. Gestrichelt gezeichnete Teile werden nicht als Ersatzteil geliefert.

Ersatzteil	Nr.
Wartungssatz für CAS 14	3, 5, 6, 7 (2 Stück), 8, 9, 12, 14, 15
Wartungssatz für CAS 14S*	3, 5, 6, 7 (2 Stück), 8, 9, 12, 14, 15, 16 (nur Rp 1")
3 komplette Sätze aller Dichtungen	3, 9, 15

*Bei CAS14 S ist die Ventilkugel fest am Schwimmerhebel befestigt. Bei der Bestellung von Ersatzteilen bitte genaue Teilebezeichnung, Typ und Größe des Gerätes angeben.

Wartung

Vor Beginn jeder Wartungsarbeit darauf achten, dass Zu- und Abfluss abgesperrt sind und das Gerät drucklos und abgekühlt ist. Das Gehäuse kann während der Wartungsarbeiten in der Leitung bleiben. Stets alle Dichtflächen sorgfältig säubern und beim Zusammenbau nur neue Dichtungen verwenden.

Austausch Ventilsatz CA 14 S

Schrauben (2) lösen und Deckel unter Zuhilfenahme von zwei Schraubenziehern gleichmäßig heraushebeln. Drehstift (14) herausziehen und Schwimmer mit Hebel (8) entfernen. Die beiden Ventilschrauben (7) lösen und Haltebügel (12) entfernen. Ventilsitz (5) ausschrauben und zusammen mit Dichtung (6) unter Einhaltung der u. a. Anziehmomente erneuern (Ventilfeder (16) ist nur bei der Größe Rp 1" erforderlich). Haltebügel (12) mit Ventilschrauben (7) festschrauben, Schwimmer mit Hebel (8) mit Drehstift (14) befestigen, dabei sicherstellen, dass Ventilsitz (5) und Ventil fluchten. Neuen O-Ring (15) einsetzen. Darauf achten, dass Dichtfläche für O-Ring sauber ist und keine Beschädigungen aufweist. Deckel unter Verwendung einer neuen Gehäusedichtung (3) mit den Schrauben (2) am Gehäuse befestigen. Anziehmomente für Schrauben beachten. Es ist sicherzustellen, dass die Bezeichnung "TOP" nach oben zeigt.

Austausch Ventilegel CAS 14

Drehstift (14) aus der Halterung ziehen, FPM-Ventilegel (9) vom Schwimmerhebel (8) lösen und durch neuen Kegel ersetzen.

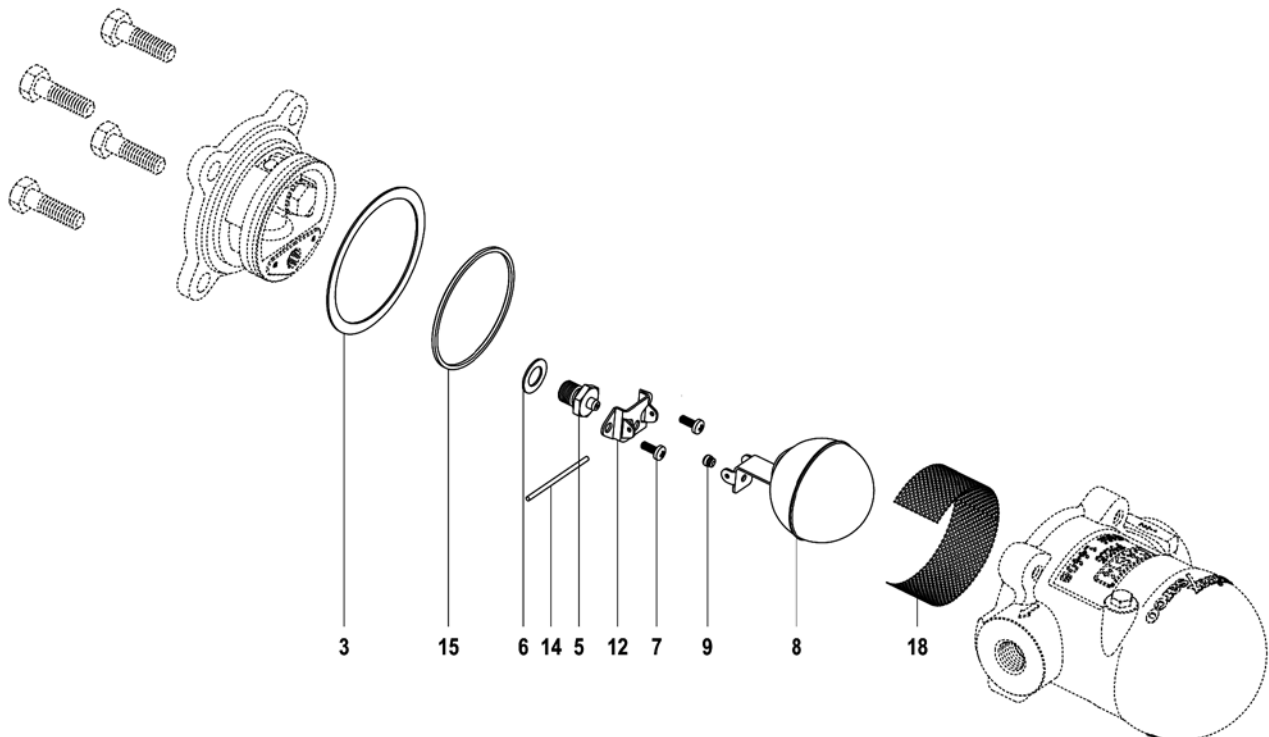

Durchsatzleistung

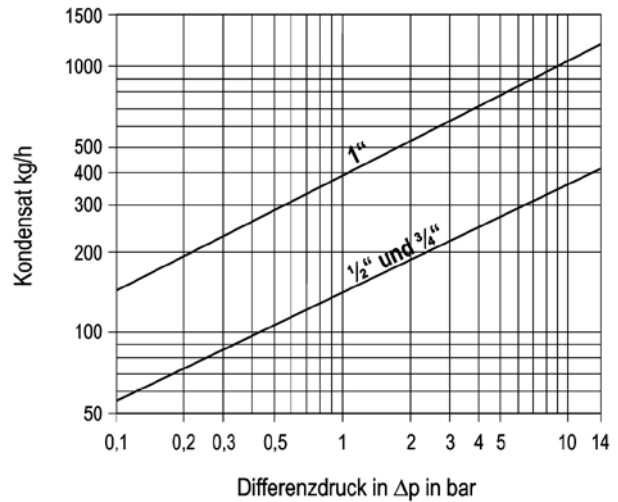

Schlüsselweiten und Anziehmomente

Nr.	Größe Rp	Schlüsselweite	Schraubengröße	Anziehmoment
2	1/2" ... 1"	SW 17	M 10 x 30	25 Nm
5	1/2" ... 1"	SW 17	M 12	55 Nm
7	1/2" ... 1"	Schlitz	M 4 x 6	3 Nm
10	1/2" ... 1"	SW 11		55 Nm

Einstufung nach Druckgeräterichtlinie 97/23/EG

Anwendung: für Druckluft und Gase und deren Kondensat (Fluide der Gruppen 1 und 2).

Nennweite	Kategorie	CE-Kennzeichnung
Rp 1/2" ... 1"	GIP	Art. 3, Abs.3, gute Ingenieurpraxis, CE-Kennzeichnung nicht zulässig.