

## Stauer-Kondensatableiter ST 1730

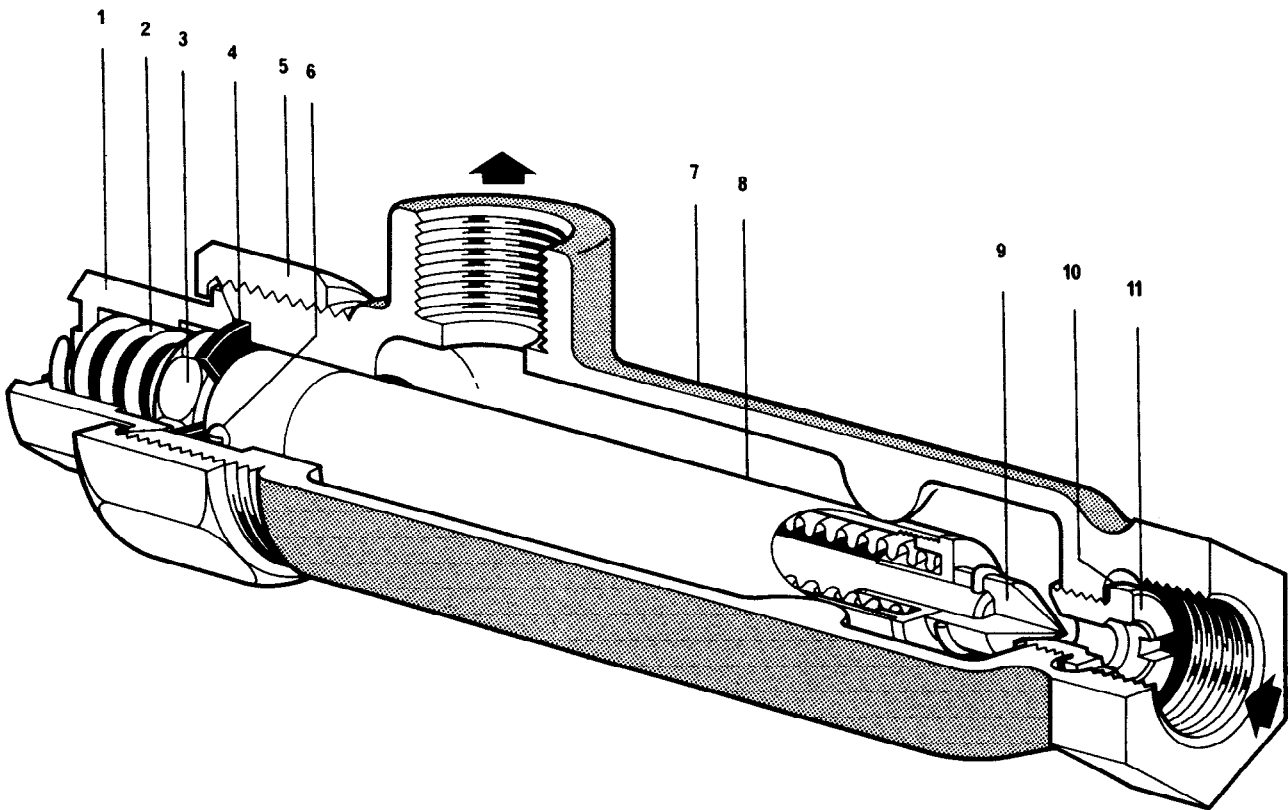

### Beschreibung

Stauer-Kondensatableiter für Dampf mit einstellbarer Kondensatableittemperatur zwischen 60°C und 100°C. Gut geeignet als Entlüfter, unempfindlich gegen Wasserschlag und Frost.

### Anschlüsse, Größen

R ½, Innengewinde, nach DIN 2999 (BSP)  
(API Gewinde auf Anfrage).

### Einsatzgrenzen

Max. zul. Betriebsüberdruck (PMO):	17 bar
Max. zul. Betriebstemperatur (TMO):	230°C
Gehäuseauslegung:	PN 25

### Durchsatzkurve

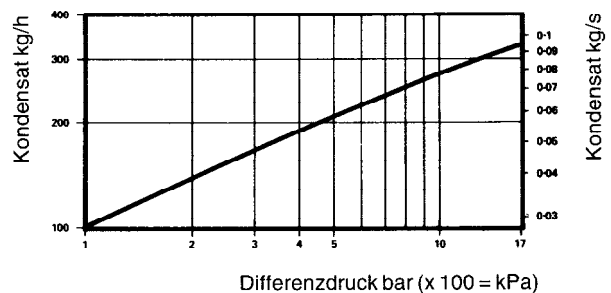

### Werkstoffe

Nr.	Bauteil	Werkstoff	
1	Justierschraube	Messing	2.042
2	Entlastungsfeder	Edelstahl, rostfrei	1.4304
3	Element-Befestigungsmutter	Messing	2.042
4	Dichtung	Messing	2.0332
5	Feststellmutter	Messing	2.042
6	Führungsschraube	Messing	2.0332
7	Gehäuse	Rotguss	Rg 5
8	Element	Messing	2.0402
9	Ventilkegel	Edelstahl, rostfrei	1.4057
10	Ventilsitzdichtung	Kupfer	Cu
11	Ventilsitz	Edelstahl, rostfrei	1.4057

**Abmessungen (mm), Gewicht (kg)**

Größe	A	B	C	Gewicht
1/2	214	137	32	1,2

**Einbau**

Einbau stets mit dem Einlass des Ableiters unterhalb des zu entwässernden Systems. Der Auslaß muss an der oberliegenden Seite des Ableiters sein. Die Einstellung auf eine bestimmte Kondensatableittemperatur (zw. 60°C und 100°C) erfolgt durch Verdrehen der Justierschraube am Ende des Ableiters.

**Ersatzteile**

Die erhältlichen Ersatzteile sind voll ausgezeichnet. Gestrichelt gezeichnete Teile werden nicht als Ersatzteile geliefert.

Ersatzteil	Nr.
Element-Satz	A, B, C, D

Bei der Bestellung von Ersatzteilen bitte genaue Teilebezeichnung, Typ und Größe des Gerätes angeben.

**Wartung**

Vor Beginn jeder Wartungsarbeit darauf achten, dass Zu- und Abfluss abgesperrt sind und das Gerät drucklos ist. Stauer-Kondensatableiter aus der Leitung ausbauen, Feststellmutter lösen, Justierschraube entfernen und Element herausheben. Ventilsitz mit Schraubenzieher durch Eintrittsöffnung abschrauben und durch neuen Sitz mit Dichtung ersetzen. Neues Element einsetzen, dabei beachten, dass die Führungsschraube in der Nut gleitet. Neue Feder einlegen, Justierschraube und Feststellmutter wieder aufschrauben. Ableiter wieder einbauen und Element, wie in beigelegter Beschreibung erklärt, neu einstellen.

**Einstufung nach Druckgeräterichtlinie 97/23/EG**

Anwendung:	nur für Wasserdampf, dessen Kondensat und Inertgase (Fluide der Gruppe 2).
Kategorie:	Art. 3, Abs. 3, GIP (gute Ingenieurpraxis).
CE-Kennzeichnung:	nicht zulässig.

