

Bimetall-Kondensatableiter SMC32 und SMC32Y

Schmiedestahl, PN 40, Rp 1/2" ... Rp 1", DN 15...25

Beschreibung

Thermischer Bimetall-Kondensatableiter in robuster Bauweise für Dampf. Passt sich der Sattdampfcurve im gesamten Arbeitsbereich an, entlüftet automatisch und führt Kondensat mit einer Unterkühlung von ca. 25 K ab (bei Werkeinstellung). Bimetall-Kondensatableiter sind unempfindlich gegen Wasserschlag, Frost und Überhitzung. Das Ventil wirkt gleichzeitig als Rückschlagventil.

Ausführungen

Typ SMC32 ist mit einem Schutzsieb ausgerüstet.

Typ SMC32Y beinhaltet einen vollwertigen Y-Schmutzfänger.

Anschlüsse, Baulängen

Rp 1/2" ... 1" zylindrisches Innengewinde (Rp) nach DIN 2999
DN 15...25 Flansche nach DIN 2501, Dichtfläche nach
DIN EN 1092-1, Form B1, Baulängen DIN EN 26554, Reihe 1
1/2" ... 1" Anschweißenden nach DIN EN 12627

Andere Anschlüsse auf Anfrage.

Einsatzgrenzen

Nenndruckstufe	PN 40
Auslegungsdruck für die Festigkeitsprüfung	75 bar
max. zul. Betriebsüberdruck	32 bar bei 350 °C
max. zul. Betriebstemperatur	350 °C bei 32 bar

Werkstoffe

Nr.	Bauteil	Werkstoff	
1	Kappe	Schmiedestahl	C 22.8 (P250GH)
2	Thermostatisches Element	korrosionsbeständiges Bimetall und Edelstahl	Rau H46
3	Ventilsitz	Edelstahl	1.4057
4	Justierschraube	Edelstahl	1.6900
5	Schutzsieb	Edelstahl	1.4301
5a	Schmutzsieb	Edelstahl	1.4301
6	Ventil	Edelstahl	1.4057
7	Gehäusedichtung	Graphit	edelstahlverstärkt
8	Gehäuse	Schmiedestahl	C 22.8 (P250G)
9	Schrauben (M10x 30)	Edelstahl	A2-70
10	Siebhaltestopfen	Schmiedestahl	C 22.8 (P250G)
11	Dichtung	Edelstahl	1.4301

Abmessungen (mm), Gewichte (kg)

SMC32										
Größe Rp	Maße (mm)							Gewicht in kg		
	DN	A	A1	B	C	D	E	Rp/BWE	DN	
SMC32										
1/2"	15	95	150	94	92	17	51	1,7	3,1	
3/4"	20	95	150	94	92	19	51	1,7	3,7	
1"	25	95	160	94	92	23	51	1,8	4,4	
SMC32Y										
Größe Rp	Maße (mm)							Gewicht in kg		
	DN	A	A1	B	C	E	F	G	Rp/BWE	DN
1/2"	15	95	150	94	92	51	53	28	1,9	3,3
3/4"	20	95	150	94	92	51	54	28	1,9	4,0
1"	25	95	160	94	92	51	56	28	2,0	4,7

Einbau

Vorzugsweise in waagrechte Rohrleitungen mit Kappe nach oben und Durchflusspfeil in Fließrichtung zeigend. Andere Einbaulagen sind möglich, jedoch kann hierdurch die Unterkühlung unter Sattdampf-temperatur geringer werden.

HINWEIS: Das Bimetallelement kann beim Einschweißen des Ableiters in die Leitung im Ableiter verbleiben, sofern ein Lichtbogenschweißverfahren gewählt wird.

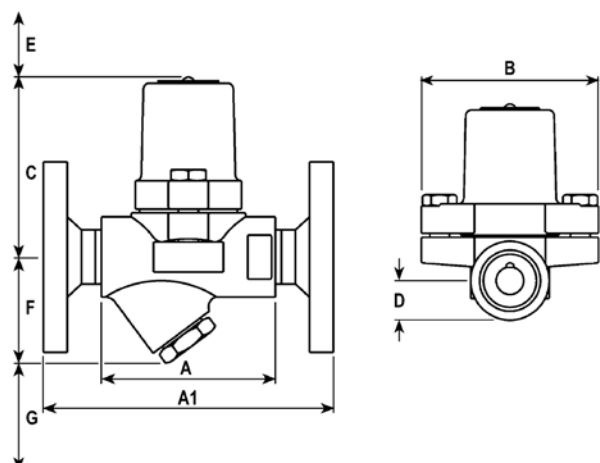
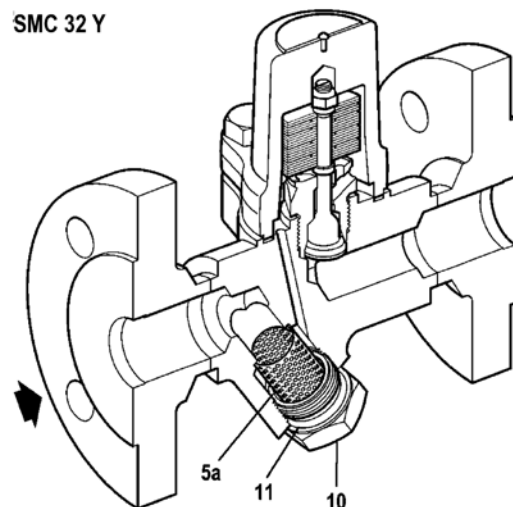
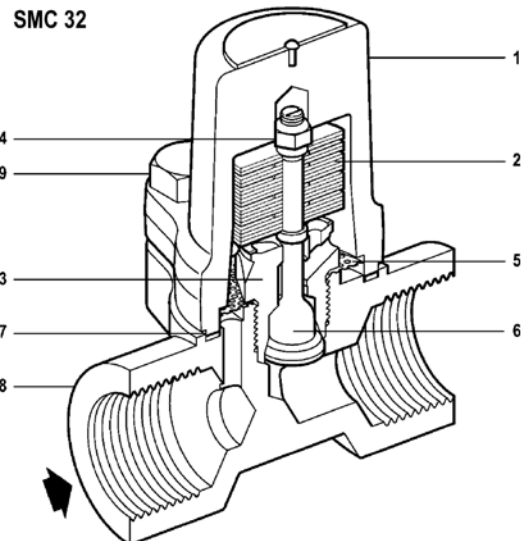

Ersatzteile

Die erhältlichen Ersatzteile sind voll ausgezeichnet. Gestrichelt gezeichnete Teile werden nicht als Ersatzteile geliefert.

Ersatzteil	
Elementsatz	2,3,4,6
Schutzsieb für SMC32 (Satz à 3 Stück)	5
Schmutzsieb und Dichtung für SMC32Y (je 1 Stück)	5a, 11
Satz Gehäusedichtung (Satz à 3 Stück)	7
Satz Dichtung für Siebhaltestropfen (Satz à 3 Stück)	11

Bei der Bestellung von Ersatzteilen, bitte genaue Teilebezeichnung, Typ und Größe der Geräte angeben.

Wartung

Vor Beginn jeder Wartungsarbeit darauf achten, dass Zu- und Abfluss abgesperrt sind und das Gerät drucklos und abgekühlt ist. Das Gehäuse kann während der Wartungsarbeiten in der Leitung bleiben. Stets kompletten Element-Satz ersetzen, alle Dichtflächen sorgfältig säubern und beim Zusammenbau nur neue Dichtungen verwenden.

Achtung: Die Gehäusedichtung ist durch eine Edelstahl Spießblecheinlage verstärkt, welche bei unsachgemäßer Handhabung oder Entsorgung zu Verletzungen führen kann.

Achtung: Bei der Wartung darf keinesfalls die Justierschraube (4) verstellt werden, da hierdurch die Werkeinstellung der Unterkühlung verändert wird.

Austausch Element-Satz

Gehäuseschrauben (9) lösen und Deckel (1) vom Gehäuse (8) entfernen.

Komplettes Element (2) durch Lösen des Ventilsitzes (3) entfernen.

Schutzsieb (5) reinigen oder ersetzen (nur bei SMC32)

Komplettes Element (2) ersetzen und Ventilsitz (3) unter der Einhaltung des angegebenen Anzugmomentes (125 Nm) einschrauben.

Gehäusedichtung (7) erneuern und Deckel (1) mit Hilfe der Gehäuseschrauben (9) montieren. Das Anzugsmoment (27 Nm) ist zu beachten.

Hinweis: Gehäuseschrauben (9) gleichmäßig und kreuzweise anziehen, bis Anzugsmoment erreicht ist.

Austausch oder Reinigung Schmutzsieb (nur bei SMC32Y)

Siebhaltestopfen (10) lösen und Schmutzsieb (5a) entnehmen. Schmutzsieb (5a) je nach Erfordernis reinigen oder ersetzen. Schmutzsieb (5a) zentriert unter Verwendung einer neuen Dichtung (11) mit den Siebhaltestopfen (10) montieren.

Siebhaltestopfen (10) unter Verwendung von Montage-Paste mit dem angegebenen Anzugsmoment (135 Nm) anziehen.

Austausch oder Reinigung Schutzsieb (nur bei SMC32)

Siehe Austausch Element Satz

Schlüsselweiten und Anziehmomente

Nr.	Bauteil	Schlüsselweite	Schraubengröße	Anziehmoment
3	Ventilsitz	SW 24		125 Nm
9	Gehäuseschrauben	SW 17	M10 x 30	27 Nm
10	Siebhaltestopfen	SW 27		135 Nm

Einstufung nach Druckgeräterichtlinie 97/23/EG

Anwendung: nur für Wasserdampf, dessen Kondensat und Inertgase Fluide der Gruppe 2).

Kategorie: Art. 3, Abs. 3, GIP (gute Ingenieurpraxis).

CE-Kennzeichnung: nicht zulässig.

Durchsatzleistung

