

Thermische Kapsel-Kondensatableiter BTS 7 für Steril- und Aseptikbereiche, Edelstahl, PN 7, DN 8 ... 15, Rp ¼... 1

Beschreibung

Thermischer Kapsel-Kondensatableiter und Entlüfter für Dampf in Steril- und Aseptikbereichen. Alle mediumberührten Teile bestehen aus Edelstahl 316 L (entsprechend 1.4404). Selbstentleerende, vollverschweißte Ausführung. Das selbstzentrierende Kugelventil gewährleistet dichten Abschluss. Der Ableiter passt sich wechselnden Betriebsbedingungen sofort an, führt Kondensat im gesamten Arbeitsbereich verzögerungsfrei ab und entlüftet automatisch. Der Ableitvorgang beginnt bei etwa 6 K unter der jeweiligen Sattdampf Temperatur und endet sehr knapp unter dieser (quasi bei Sattdampf Temperatur).

Größen, Anschlüsse

(bei Bestellung bitte angeben)

Zylindrisches Innengewinde DIN EN 10226-1:

Rp ¼, Rp ½, Rp ¾, Rp 1

NPT-Innengewinde (USA):

¼", ½", ¾", 1"

Schweißenden für Rohr DIN 11850 Reihe 1:

DN 10:	12,0 x 1,0 mm
DN 15:	18,0 x 1,0 mm

Schweißenden für Rohr ISO 1127 Reihe 1:

DN 08:	13,5 x 1,6 mm
DN 10:	17,2 x 1,6 mm
DN 15:	21,3 x 1,6 mm

Schweißenden für 16 gauge O/D US-Tubing:

½":	12,70 x 1,65 mm
¾":	19,05 x 1,65 mm
1":	25,40 x 1,65 mm

Einsatzgrenzen und Arbeitsbereich

Nenndruckstufe:	PN 7
Prüfüberdruck für Festigkeitsprüfungen:	10,5 bar
Höchster Arbeitsüberdruck:	7 bar @ 170 °C
Höchste Arbeitstemperatur:	170 °C @ 7 bar
Minimale Arbeitstemperatur:	0 °C

Werkstoffe

Nr.	Bauteil	Werkstoff
1	Gehäuse	Edelstahl AISI 316 L entspr. 1.4404
2	Kapsel	Edelstahl AISI 316 L entspr. 1.4404

Abmessungen (mm), Gwichte (kg)

Größe	Maße in mm				Gewicht in kg	
	A	B	C	D	SE	Rp/NPT
DN 08*	40	106	40	-	0,35	-
DN 10	40	106	40	-	0,35	-
DN 15	40	106	40	-	0,42	-
Rp ¼"	40	-	40	58	0,43	0,53
Rp ½"	40	-	40	74	0,44	0,59
Rp ¾"	40	-	40	81	0,51	0,60
Rp 1"	40	-	40	95	0,60	0,73

*DN 08 nur lieferbar mit Schweißenden für Rohr ISO 1127.

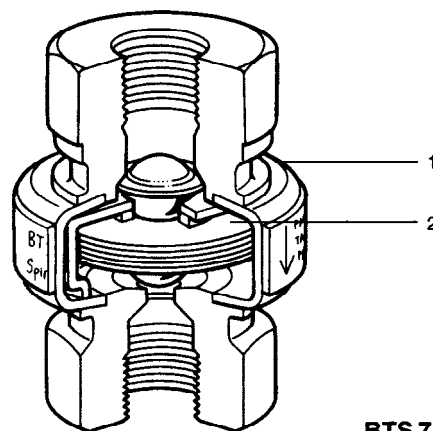

BTS 7
mit Innengewinde

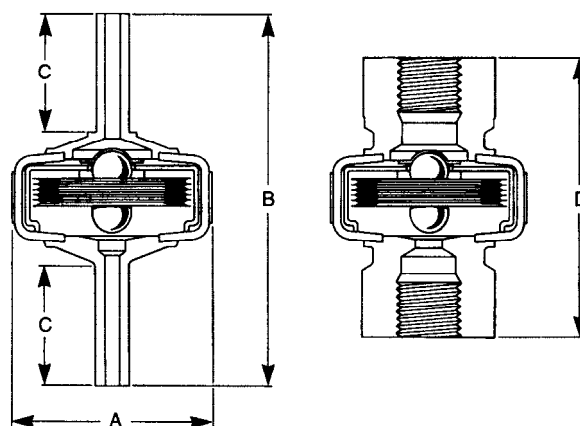

SE

Rp/NPT

Einbau

Einbau zur Selbstentleerung in senkrechte Leitungen mit Durchfluss von oben nach unten (der Eingang ist zur Identifikation mit einer Kerbe versehen). Andere Einbaulagen sind möglich, jedoch kann hierdurch die Unterkühlung unter Sattdampftemperatur geringer werden. Außerdem ist bei nicht senkrechter Einbaulage der Selbstentleerungs-Effekt nicht mehr gegeben und am Sitz kann erhöhter Verschleiß auftreten. Die Längen der Schweißenden sind so bemessen, dass die Ableiter mittels „Orbital“-Zangen gehalten werden können.

Wartung

Durch die vollverschweißte Bauweise ist der BTS 7 wartungsfrei und bedarf keiner Ersatzteile.

Einstufung nach Druckgeräterichtlinie 97/23/EG

Anwendung:	nur für Wasserdampf, dessen Kondensat und Inertgase (Fluide der Gruppe 2).
Kategorie:	Art. 3, Abs. 3, GIP (gute Ingenieurpraxis).
CE-Kennzeichnung:	nicht zulässig.

Durchsatzkurven

