

Thermische Kapsel-Kondensatableiter Serie BPT 13

Messing, PN 16, Rp $\frac{3}{8}$... Rp $\frac{3}{4}$

Beschreibung

Thermischer Kapsel-Kondensatableiter für Dampf. Passt sich wechselnden Betriebsbedingungen sofort an und führt Kondensat im gesamten Einsatzbereich mit gleichbleibender Unterkühlung ab. Die Entlüftung des Dampfraumes erfolgt automatisch. Dichter Abschluss durch selbstzentrierendes Kugelventil.

Ausführungen, Größen

Typ	Modell	Größen
Standard		
BPT 13 A	Eckmodell	$\frac{1}{2}$, $\frac{3}{4}$
BPT 13 S	Durchgangsmodell	$\frac{3}{8}$, $\frac{1}{2}$, $\frac{3}{4}$
BPT 13 UA	Eckmodell mit Radiatorverschraubung	$\frac{1}{2}$, $\frac{3}{4}$
BPT 13 US	Durchgangsmodell mit Radiatorverschraubung	$\frac{1}{2}$, $\frac{3}{4}$
Kapsel­füllung „E“ für Kondensatunterkühlung ca. 13 K		
Optional		
Kapsel­füllung „F“ für Kondensatunterkühlung ca. 24 K		
Kapsel­füllung „G“ für Kondensatunterkühlung ca. 6 K		
BPT 13 ... X ...modell mit eingebautem konischen Schutzsieb		

Anschlüsse

Zylindrisches Innengewinde Rp DIN 2999 bzw. Typen BPT 13 UA und US mit eingangsseitiger Radiatorverschraubung.

Einsatzgrenzen

Nenn­druck­stufe:	PN 16				
Prüf­über­druck für Festigkeitsprüfungen:	24 bar				
Höchster Arbeitsüberdruck:	13 bar				
Höchste Arbeitstemperatur:	225°C				
Gehäuse	max. Auslegungsdruck PMA bei Temperatur TMA				
t in °C:	-10	100	150	200	260
p in bar:	16	16	15	13	7

Werkstoffe

Nr.	Bauteil	Werkstoff
1	Gehäuse	Messing 2.0402.08
2	Kappe	Messing 2.0402.08
3	Kappen-Dichtung	O-Ring Fluorkarbon
4	Kapsel	Edelstahl 1.4404/1.4541
5	Feder	Edelstahl 1.4319
6	Distanzplatte	Edelstahl 1.4301
7	Ventilsitz	Edelstahl 1.4057
8	Sitz-Dichtung	Edelstahl 1.4306
9	Überwurfmutter mit Gewindenippel	Messing 2.0402.08
10	Schutzsieb (nur für Ausführung ... X)	Edelstahl 1.4301

Abmessungen (mm), Gewichte (kg)

Typ	Maße in mm	Größe					Gewicht in kg
		A	B	C	D	E	
BPT 13 A	$\frac{1}{2}$	20	38	53	25	55	0,40
	$\frac{3}{4}$	27	40	62	25	55	0,45
BPT 13 S	$\frac{3}{8}$	14	76	47	38	35	0,45
	$\frac{1}{2}$	14	76	47	38	35	0,45
	$\frac{3}{4}$	18	80	53	40	55	0,50
BPT 13 UA	$\frac{1}{2}$	20	67	53	25	55	0,50
	$\frac{3}{4}$	27	75	62	25	55	0,55
BPT 13 US	$\frac{1}{2}$	19	105	52	38	55	0,55
	$\frac{3}{4}$	22	115	57	40	55	0,60

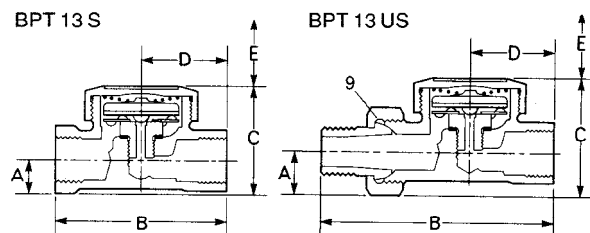
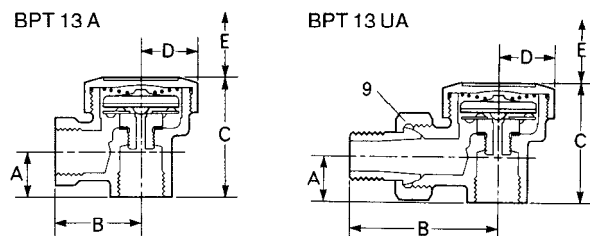
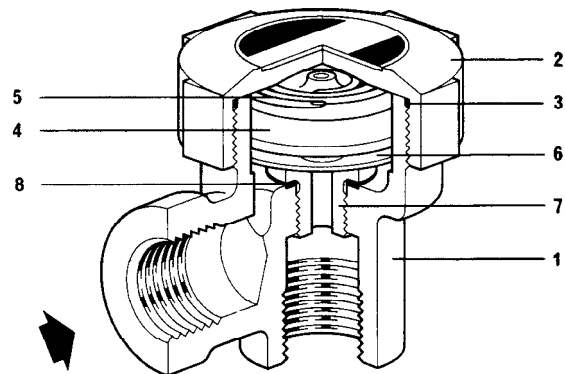

Standard-Versionen ohne Schutzsieb

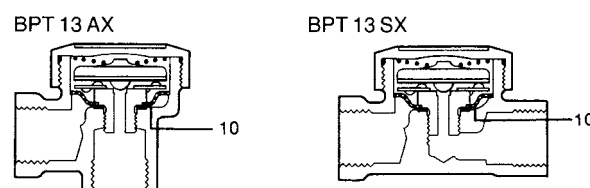

Versionen mit eingebautem Schutzsieb

Einbau

Vorzugsweise in horizontale Rohrleitungen mit Kappe nach oben. Andere Einbaulagen sind möglich, jedoch kann hierdurch die Kondensatunterkühlung unter Sattdampf Temperatur geringer werden. Günstigste Entfernung zum Dampfraum ca. 0,5 m – 1 m.

Ersatzteile

Die erhältlichen Ersatzteile sind voll ausgezeichnet. Gestrichelt gezeichnete Teile werden nicht als Ersatzteil geliefert.

Ersatzteil	Nr.
Kapselelement-Satz* für BPT 13 ohne Schutzsieb	3, 4, 5, 6, 7, 8
Kapselelement-Satz* für BPT 13 ... X mit Schutzsieb	3,4,5,6,7,8,10
Satz Kappendichtungen (3 Stück)	3

*Bitte angeben, ob Standard-Kapsel­füllung „E“ oder Sonder-Kapsel­füllung „F“ oder „G“ gewünscht wird.

Die Ersatzteile passen auch für die frühere Serie BPT 7. Da diese teilweise noch mit Flachdichtungen statt O-Ringen als Kappendichtung ausgerüstet war, wird den Ersatzteilen die Kappendichtung (3) stets zweifach, d.h. als Flachdichtung und als O-Ring beigelegt. Bei der Bestellung von Ersatzteilen bitte genaue Teilebezeichnung, Typ und Größe des Gerätes angeben.

Wartung

Vor Beginn jeder Wartungsarbeit darauf achten, dass Zu- und Abfluss abgesperrt sind und das Gerät drucklos und abgekühlt ist. Stets alle Dichtflächen sorgfältig säubern und beim Zusammenbau nur neue Dichtungen verwenden. Kappe (2) abschrauben und Dichtung (3), Feder (5), Kapsel (4) und Distanzplatte (6) entnehmen. Sitz (7) herausschrauben, Dichtung (8) und – sofern vorhanden – Schutzsieb (10) entnehmen und durch neue Teile in korrekter Reihenfolge ersetzen. Stets den kompletten Satz durch neue Teile ersetzen.

Schlüsselweiten und Anziehmomente

Bauteil	Schlüsselweite	Anziehmoment
Kappe 2	SW 50	60 Nm
Ventilsitz 7	SW 17	40 Nm

Einstufung nach Druckgeräterichtlinie 97/23/EG

Anwendung:	nur für Wasserdampf, dessen Kondensat und Inertgase (Fluide der Gruppe 2).
Kategorie:	Art. 3, Abs. 3, GIP (gute Ingenieurpraxis).
CE-Kennzeichnung:	nicht zulässig.

Durchsatzkurven

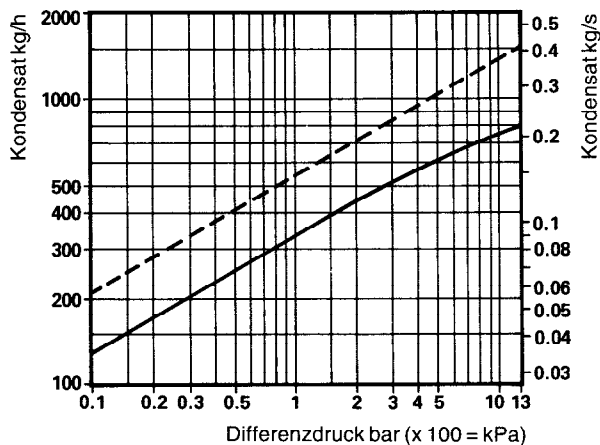

Heißkondensat —————
 Kaltwasser - - - - -

