

Thermische Kapsel-Kondensatableiter BPM 21 L

Schmiedestahl, PN 25, Rp $\frac{3}{8}$... Rp $\frac{1}{2}$

Beschreibung

Thermischer Kapsel-Kondensatableiter und Entlüfter in Kompaktausführung für Dampf. Kapsel-Kondensatableiter passen sich den wechselnden Betriebsbedingungen sofort an und führen Kondensat im gesamten Einsatzbereich mit gleichbleibender Unterkühlung ab. Die Entlüftung des Dampfraumes erfolgt automatisch. Das selbstzentrierende Kugelventil sichert dichten Abschluss. Der Ableiter besitzt ein integriertes Schutzsieb.

Kapselfüllungen

Die Standardausführung beinhaltet Kapseln mit der Füllung „E“. Das Kondensat wird mit einer Unterkühlung von ca. 12 K unter der jeweiligen Sattdampfentemperatur abgeleitet.

Für spezielle Anwendungsfälle stehen Kapseln mit der Sonderfüllung „F“ für eine Unterkühlung von ca. 22 K oder mit der Sonderfüllung „G“ für eine Unterkühlung von ca. 4 K zur Verfügung.

Anschlüsse

Rp $\frac{3}{8}$ und Rp $\frac{1}{2}$: Zylindrisches Innengewinde nach DIN 2999

Einsatzgrenzen

Nenndruckstufe:	PN 25
Prüfüberdruck für Festigkeitsprüfungen:	38 bar
höchster Arbeitsüberdruck:	21 bar
höchste Arbeitstemperatur:	242°C

Gehäuse	max. Auslegungsdruck PMA bei Temperatur TMA					
t in °C:	-60	120	200	250	300	400
p in bar:	25	25	22	19	17	13

Werkstoffe

Nr.	Bauteil	Werkstoff	
1	Kappe	Schmiedestahl	C 22.8
2	Kapsel	Edelstahl	1.4404 / 1.4541
3	Ventilsitz	Edelstahl	1.4057
5	Schutzsieb	Edelstahl	1.4301
6	Dichtung	Graphit	nickelverstärkt
7	Gehäuse	Schmiedestahl	C 22.8
8	Schrauben	Edelstahl M 8 x 25	B 7 M
9	Sitzdichtung	Edelstahl	1.4301

Abmessungen (mm), Gewichte (kg)

Größe Rp	Maße in mm					Gewicht in kg
	A	B	C	D	E	
$\frac{3}{8}$	70	62	35	15	10	0,9
$\frac{1}{2}$	70	62	35	15	10	0,9

Einbau

Vorzugsweise in waagerechte Rohrleitungen mit Kappe nach oben und Durchflusspfeil in Fließrichtung zeigend. Andere Einbaulagen sind möglich, jedoch kann hierdurch die Unterkühlung unter Sattdampfentemperatur geringer werden.

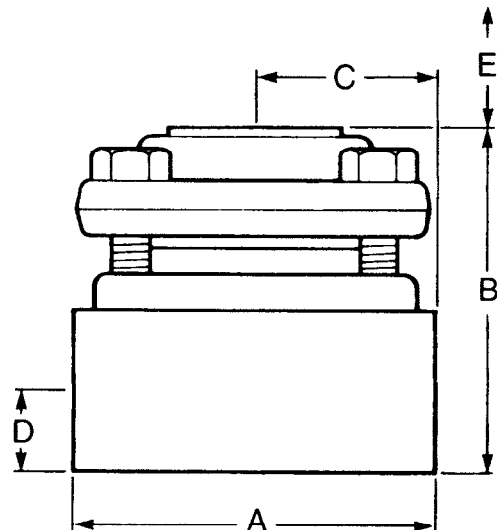
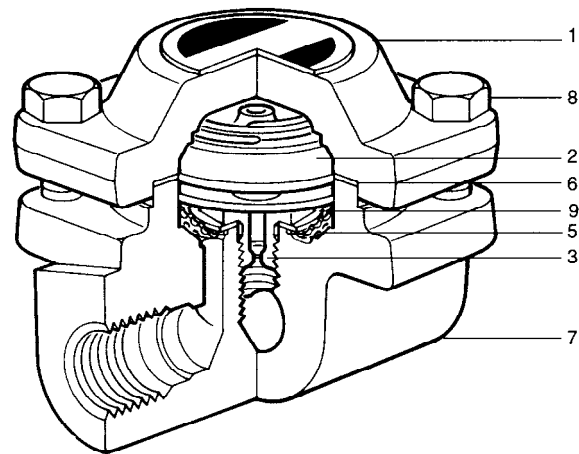

Durchsatzkurven

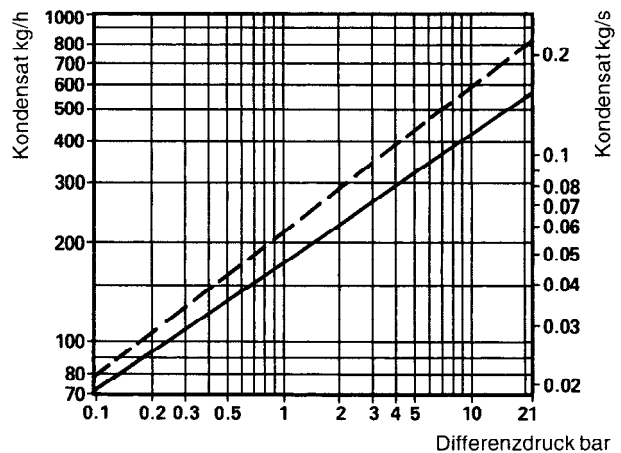

Heißkondensat —————
Kaltwasser - - - - -

Ersatzteile

Die erhältlichen Ersatzteile sind voll ausgezeichnet. Gestrichelt gezeichnete Teile werden nicht als Ersatzteil geliefert.

Ersatzteil	Nr.
Kapselelementsatz „E“ (ca. 12 K)*	2, 3, 9
Kapselelementsatz „F“ (ca. 22 K)	2, 3, 9
Kapselelementsatz „G“ (ca. 4 K)	2, 3, 9
Dichtungssatz	6, 9
Schutzsieb (Satz à 3 Stck.)	5

*Standardausführung

Bei der Bestellung von Ersatzteilen bitte genaue Teilebezeichnung, Typ und Größe des Gerätes angeben.

Wartung

Vor Beginn jeder Wartungsarbeit darauf achten, dass Zu- und Abfluss abgesperrt sind und das Gerät drucklos und abgekühlt ist. Stets kompletten Kapselelement-Satz unter Verwendung neuer Dichtungen ersetzen und alle Dichtflächen sorgfältig reinigen.

Austausch Kapselelement-Satz

Gehäuseschrauben (8) lösen und Kappe abheben. Kapsel-Element (2) und Feder herausnehmen. Den jetzt freiliegenden Ventilsitz (3) heraus-schrauben und Sitzdichtung (9) entfernen. Beide Teile durch neue ersetzen. Beim Einbau des neuen Elementsatzes ist auf die korrekte Reihenfolge der Teile zu achten.

Schlüsselweiten und Anziehmomente

Bauteil	Schlüsselweite	Anziehmoment
Ventilsitz (3)	SW 17	50 Nm
Gehäuseschrauben (8)	SW 13	18 Nm

Einstufung nach Druckgeräterichtlinie 97/23/EG

Anwendung:	nur für Wasserdampf, dessen Kondensat und Inertgase (Fluide der Gruppe 2).
Kategorie:	Art. 3, Abs. 3, GIP (gute Ingenieurpraxis).
CE-Kennzeichnung:	nicht zulässig.

