

## Thermischer Kapsel-Kondensatableiter BPC32CV und BPC32YCV

Schmiedestahl, PN 40, Rp 1/2" ... Rp 1", DN 15...25

### Beschreibung

Thermischer Kapsel-Kondensatableiter und Entlüfter für Dampf. Kapsel-Kondensatableiter passen sich den wechselnden Betriebsbedingungen sofort an und führen Kondensat im gesamten Einsatzbereich mit gleichbleibender Unterkühlung ab. Die Entlüftung des Dampfraumes erfolgt automatisch. Das selbstzentrierende Kugelventil sichert dichten Abschluss.

### Kapselfüllungen

Die Standardausführung beinhaltet Kapseln mit der Füllung „STD“. Das Kondensat wird mit einer Unterkühlung von ca. 12 K unter der jeweiligen Sattdampfentemperatur abgeleitet.

Für spezielle Anwendungsfälle stehen Kapseln mit der Sonderfüllung „NTS“ mit ca. 6 K Unterkühlung oder „SUB“ mit ca. 24 K Unterkühlung zu Verfügung.

### Ausführungen

Typ BPC32CV ist mit einem Schutzsieb und integrierter Rückschlagsicherung ausgerüstet.

Typ BPC32YCV beinhaltet einen vollwertigen Y-Schmutzfänger und integrierte Rückschlagsicherung.

### Anschlüsse, Baulängen

Rp 1/2" ... 1" zylindrisches Innengewinde (Rp) nach DIN 2999.  
DN 15...25 Flansche nach DIN 2501, Dichtfläche nach DIN EN 1092-1, Form B1, Baulängen DIN EN 26554, Reihe 1  
1/2" ... 1" Anschweißenden nach DIN EN 12627.  
Andere Anschlüsse auf Anfrage

### Einsatzgrenzen

Nenndruckstufe	PN 40
Auslegungsdruck für die Festigkeitsprüfung	75 bar
max. zul. Betriebsüberdruck	32 bar bei 300 °C
max. zul. Betriebstemperatur	300 °C bei 32 bar

### Werkstoffe

Nr.	Bauteil	Werkstoff
1	Kappe	Schmiedestahl C 22.8 (P250GH)
2	Kapsel	Edelstahl 1.4404/1.4541
3	Ventilsitz	Edelstahl 1.4057
5	Schutzsieb	Edelstahl 1.4301
5a	Schmutzsieb	Edelstahl 1.4301
7	Gehäusedichtung	Graphit edelstahlverstärkt
8	Gehäuse	Schmiedestahl C 22.8 (P250G)
9	Schrauben (M10x 30)	Edelstahl A2-70
10	Siebhaltestopfen	Schmiedestahl C 22.8 (P250G)
11	Dichtung	Edelstahl 1.4301
17	Feder	Edelstahl 1.4319
18	Distanzplatte	Edelstahl 1.4301

### Abmessungen (mm), Gewichte (kg)

#### BPC32CV

Größe	Maße (mm)							Gewicht in kg		
	Rp	DN	A	A1	B	C	D	E	Rp/BWE	DN
1/2"	15	95	150	94	64	17	37	1,4	2,9	
3/4"	20	95	150	94	64	19	37	1,4	3,5	
1"	25	95	160	94	64	23	37	1,5	4,1	

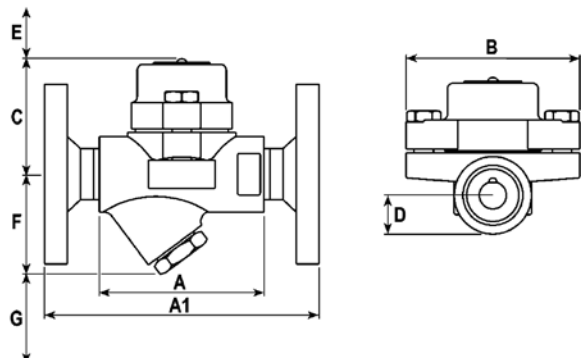
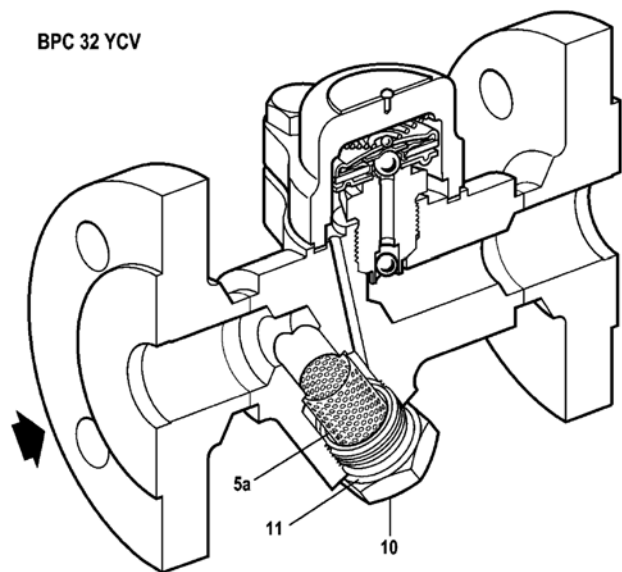
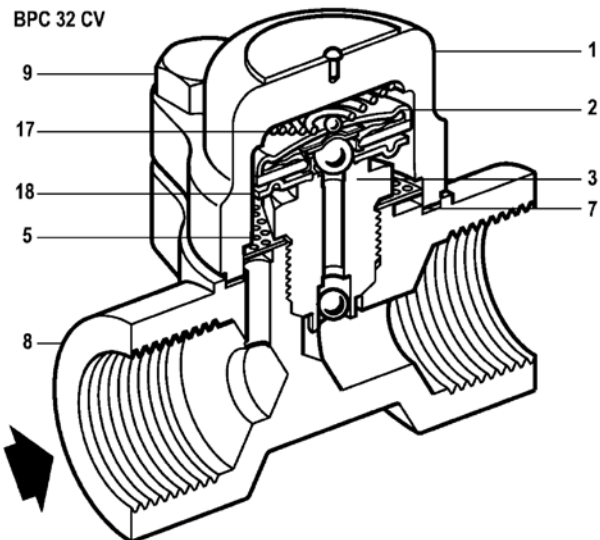

**BPC32YCV**

Größe Rp	Maße (mm)							Gewicht in kg		
	DN	A	A1	B	C	E	F	G	Rp/BWE	DN
1/2"	15	95	150	94	64	37	53	28	1,6	3,1
3/4"	20	95	150	94	64	37	54	28	1,6	3,7
1"	25	95	160	94	64	37	56	28	1,8	4,4

**Einbau**

Vorzugsweise in waagrechte Rohrleitungen mit Kappe nach oben und Durchflusspfeil in Fließrichtung zeigend. Andere Einbaulagen sind möglich, jedoch kann hierdurch die Unterkühlung unter Sattdampf-temperatur geringer werden.

**HINWEIS:** Die Kapsel kann beim Einschweißen des Ableiters in die Leitung im Ableiter verbleiben, sofern ein Lichtbogenschweißverfahren gewählt wird.

**Ersatzteile**

Die erhältlichen Ersatzteile sind voll ausgezeichnet. Gestrichelt gezeichnete Teile werden nicht als Ersatzteile geliefert.

Ersatzteile	
Kapselelementsatz „STD“ (12 K)*	2,3,17,18
Kapselelementsatz „NTS“ (6 K)	2,3,17,18
Kapselelementsatz „SUB“ (24 K)	2,3,17,18
Schutzsieb für BPC32CV (Satz à 3 Stück)	5
Schmutzsieb und Dichtung für BPC32YCV ( je 1 Stück)	5a, 11
Satz Gehäusedichtung (Satz à 3 Stück)	7
Satz Dichtung für Siebhaltestopfen (Satz à 3 Stück)	11

\*Standardausführung

Bei der Bestellung von Ersatzteilen, bitte genaue Teilebezeichnung, Typ und Größe der Geräte angeben.

**Wartung**

Vor Beginn jeder Wartungsarbeit darauf achten, dass Zu- und Abfluss abgesperrt sind und das Gerät drucklos und abgekühlt ist. Das Gehäuse kann während der Wartungsarbeiten in der Leitung bleiben. Stets kompletten Kapselelementsatz ersetzen, alle Dichtflächen sorgfältig säubern und beim Zusammenbau nur neue Dichtungen verwenden.

**Achtung: Die Gehäusedichtung ist durch eine Edelstahl Spießblecheinlage verstärkt, welche bei unsachgemäßer Handhabung oder Entsorgung zu Verletzungen führen kann.**

**Austausch Kapselelementsatz**

Gehäuseschrauben (9) lösen und Deckel (1) und Feder (17) vom Gehäuse (8) entfernen.

Kapsel (2) und Distanzplatte (18) entfernen.

Den jetzt freiliegenden Ventilsitz (3) aus dem Gehäuse (8) heraus-schrauben.

Schutzsieb (5) reinigen oder ersetzen (nur bei BPC32CV)

Neuen Ventilsitz (3) unter der Einhaltung des angegebenen Anzug-momentes (125 Nm) einschrauben.

Gehäusedichtung (7) erneuern und Distanzplatte (18) zentrisch auf Ventilsitz (3) auflegen.

Kapsel (2) und Feder (17) auf Distanzplatte (18) legen und Deckel (1) mit Hilfe der Gehäuseschrauben (9) montieren. Das Anzugsmoment (27 Nm) ist zu beachten.

**Achtung: Gehäuseschrauben (9) gleichmäßig und kreuzweise an-ziehen, bis Anzugsmoment erreicht ist.**

**Austausch oder Reinigung Schmutzsieb (nur bei BPC32YCV)**

Siebhaltestopfen (10) lösen und Schmutzsieb (5a) entnehmen. Schmutzsieb (5a) je nach Erfordernis reinigen oder ersetzen. Schmutz-sieb (5a) zentriert unter Verwendung einer neuen Dichtung (11) mit den Siebhaltestopfen (10) montieren.

Siebhaltestopfen (10) unter Verwendung von Montage-Paste mit dem angegebenen Anzugsmoment (135 Nm) anziehen.

**Austausch oder Reinigung Schutzsieb (nur bei BPC32CV)**

Siehe Austausch Kapselelementsatz

**Schlüsselweiten und Anziehmomente**

Nr.	Bauteil	Schlüssel- weite	Schrauben- größe	Anzieh- moment
3	Ventilsitz	SW 24		125 Nm
9	Gehäuseschrauben	SW 17	M10 x 30	27 Nm
10	Siebhaltestopfen	SW 27		135 Nm

**Einstufung nach Druckgeräterichtlinie 97/23/EG**

Anwendung:	nur für Wasserdampf, dessen Kondensat und Inertgase (Fluide der Gruppe 2).
Kategorie:	Art. 3, Abs. 3, GIP (gute Ingenieurpraxis).
CE-Kennzeichnung:	nicht zulässig.

**Durchsatzleistung**

