

## Thermischer Kapsel-Kondensatableiter BP 503

### Beschreibung

Thermischer Kapsel-Kondensatableiter und Entlüfter für Dampf. Passt sich wechselnden Betriebsbedingungen sofort an und führt Kondensat im gesamten Einsatzbereich mit gleichbleibender Unterkühlung ab. Die Entlüftung erfolgt automatisch. Dichter Abschluss durch selbstzentrierendes Kugelventil. Besonders geeignet für große Durchsätze.

### Kapselfüllungen

Die Standardausführung beinhaltet Kapseln mit der Füllung „STD“. Das Kondensat wird mit einer Unterkühlung von ca. 12 K unter der jeweiligen Sattdampftemperatur abgeleitet.

Für spezielle Anwendungsfälle stehen Kapseln mit der Sonderfüllung „NTS“ mit ca. 6 K Unterkühlung oder „SUB“ mit ca. 24 K Unterkühlung zu Verfügung.

### Ausführungen

Typ BP 503-3 mit 3 Kapsелеlementen

Typ BP 503-6 mit 6 Kapsелеlementen

#### Standard:

Ausf. H mit großer Durchsatzleistung ohne Rückschlagsicherung; Kapselfüllung „STD“ mit ca. 12 K Kondensatunterkühlung.

#### Außerdem lieferbar:

Ausf. HCV mit großer Durchsatzleistung und Rückschlagsicherung. Bei Bestellung stets die gewünschte Ausführung angeben.

### Größen, Anschlüsse

DN 50 Flanschanschlüsse nach DIN 2501 PN 16

### Einsatzgrenzen

max. zul. Betriebsüberdruck (PMO):	14 bar
max. zul. Betriebstemperatur (TMO):	285°C
Gehäuseauslegung:	PN 16

### Werkstoffe

Nr.	Bauteil	Werkstoff	
1	Gehäuseoberenteil	Stahlguss	GS-C25
2	Gehäuseunterteil	Stahlguss	GS-C25
3	Schrauben und Muttern	Stahl	M 12 x 50 8.8/8
4	Elementplatte	Stahl	ST 37-1
5	Gehäusedichtung	lt	
6	Kapsелеlemente	Edelstahl rostfrei	1.4401/1.4541
8	Schmutzsieb	Edelstahl rostfrei	1.4571
9	Stopfen*	Edelstahl rostfrei	1.4119

\*Nur bei Typ BP 503-3

### Abmessungen (mm), Gewicht (kg)

Größe DN	A	B	C	Gewicht
50	230	123	100	18,5

### Ersatzteile

Die erhältlichen Ersatzteile sind voll ausgezeichnet. Gestrichelt gezeichnete Teile werden nicht als Ersatzteile geliefert.

Ersatzteil	Nr.
Kapsel-Elementsatz*	A, B, C, D, E
Schmutzsieb	G
Gehäusedichtung (2 Stk.)	F
Stopfen und Dichtung (je 3 Stk.)	H, J

Bei der Bestellung von Ersatzteilen bitte genaue Teilebezeichnung, Typ und Größe des Gerätes angeben.

\*Bitte Ausführung der Kapselfüllung angeben.

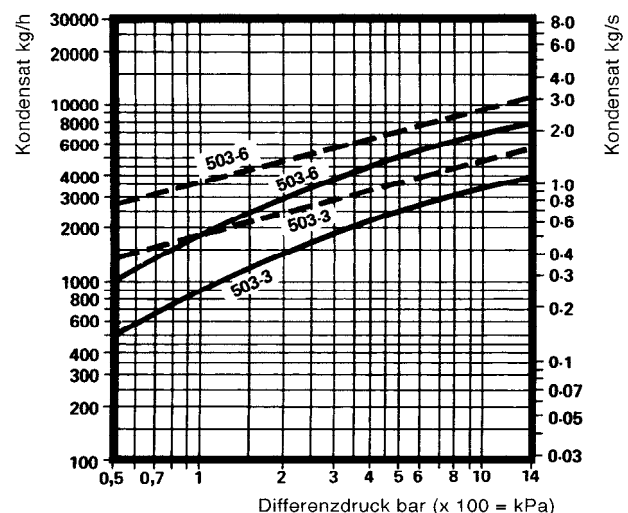
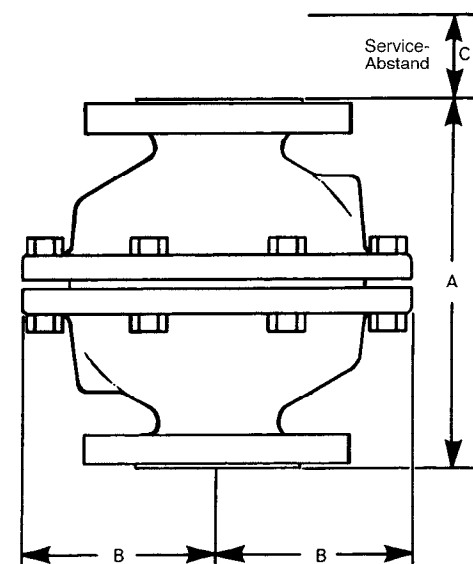
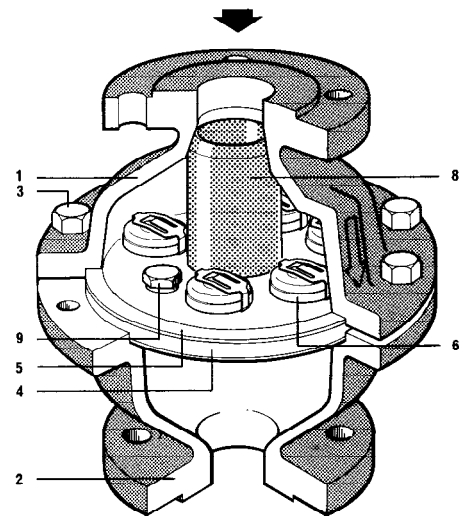

**Wartung/Reparatur**

Vor Beginn jeder Wartungsarbeit darauf achten, dass Zu- und Abfluss abgesperrt sind und das Gerät drucklos ist. Wir empfehlen, stets den kompletten Kapsel-Elementsatz zu erneuern. Beim Zusammenbau neue Dichtungen verwenden und sicherstellen, dass alle Dichtflächen sauber sind. Gewinde der neuen Ventilsitze leicht mit Dichtungspaste einreiben.

**Einstufung nach Druckgeräterichtlinie 97/23/EG**

Anwendung:	nur für Wasserdampf, dessen Kondensat und Inertgase (Fluide der Gruppe 2).
Kategorie:	Art. 3, Abs. 3, GIP (gute Ingenieurpraxis).
CE-Kennzeichnung:	nicht zulässig.

