



Cert. No. LRQ 0963008

ISO 9001

# spirax/sarco

TI-P404-03  
AB Issue 8

## Tanque de revaporizado Tipo FV

### Descripción

El tanque de revaporizado Spirax Sarco Tipo FV está diseñado y construido según ASME VIII DIV 1 2004 + ADD06. De diseño de drenaje libre esencial en purga de calderas.

### Aplicaciones

Estos tanques son particularmente adecuados para los sistemas de recuperación de calor de las purgas de caldera donde la eficiente separación del revaporizado de la purga es esencial para prevenir la contaminación del tanque de alimentación de caldera y/o las superficies de transferencia de calor. Igualmente adecuados para recuperar revaporizado de los condensados.

### Principales características:

- Diseñado y construido cumpliendo con la Normativa Europea de Equipos a Presión 97/23/EC.
- Velocidad baja de separación para producir vapor seco.
- Drenaje libre.

### Tamaños y conexiones

#### Conexiones disponibles como estándar:

Conexiones roscadas BS 21 cónica.

Conexiones con bridas de acuerdo con EN 1092 PN16.

**Nota:** Los recipientes están disponibles con bridas de acuerdo con BS 1560 Clase 150 o 300, o roscadas NPT.

### Condiciones límite

Condiciones máximas de diseño 14 bar r a 198°C (temperatura de saturación del vapor).

Temperatura mínima de diseño (de trabajo) -10°C

Prueba hidráulica de acuerdo con la Normativa Europea de Equipos a Presión 97/23/EC.

**Nota:** Estos recipientes pueden soportar condiciones de vacío.

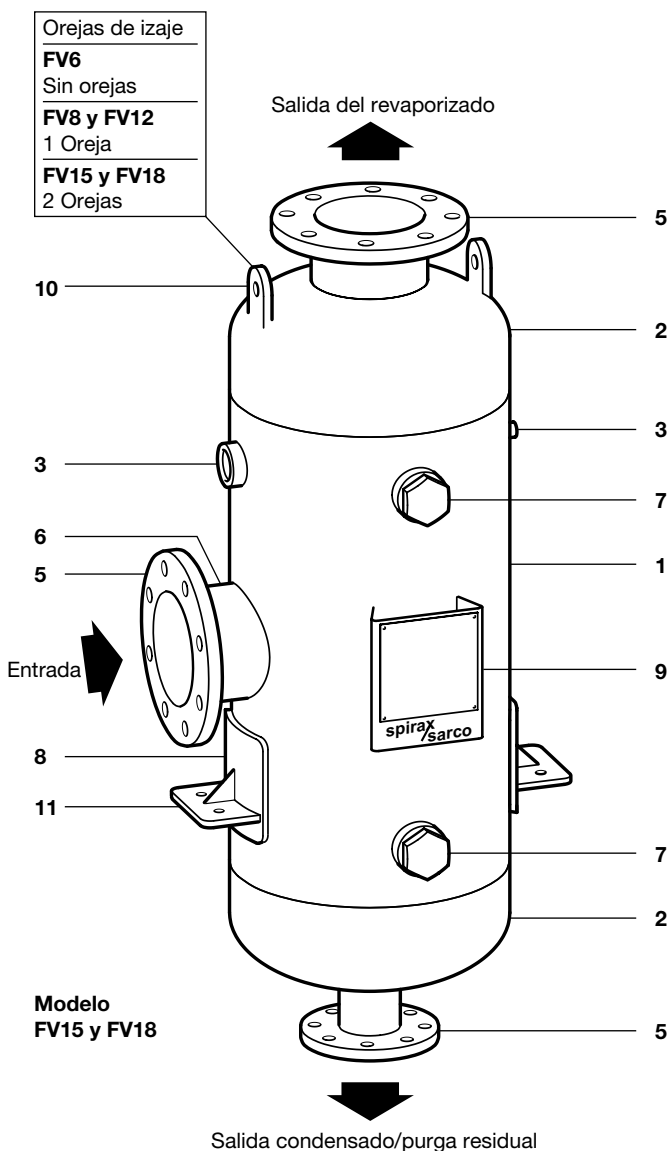

### Materiales

No.	Parte	Material	
1	Carcasa central	ASTM A106B	Máx. C. 0,25%
2	Extremos	ASTM A234 WPB	Máx. C. 0,25%
3	Conexión - manómetro	ASTM A105N	Máx. C. 0,25%
4	Conexión - válvula de seguridad	ASTM A105N	Máx. C. 0,25%
5	Conexión - con bridas	ASTM A516-70	Máx. C. 0,25%
6	Conexión - tubo	ASTM A106B	Máx. C. 0,25%
7	Tapón	ASTM A105N	Máx. C. 0,25%
8	Placa soporte	ASTM A516-60	Máx. C. 0,25%
9	Soporte placa características	BS EN 10028-2 P265GH	Máx. C. 0,25%
10	Orejas de izaje	ASTM A516-60	Máx. C. 0,21%
11	Pies soporte	BS EN 10025 S275	

## Dimensionado

Usar el gráfico para la selección del tamaño de tanque adecuado. Es necesario conocer la presión en los purgadores o de la caldera en el caso de recuperación de calor, la presión del revaporizado (deseada o existente) y el caudal de condensado o purga.

### Ejemplo 1: (líneas continuas)

Una sala de calderas trabajando a 12 bar r tiene un caudal de purga de TDS de 2500 kg/h (3 calderas a 833 kg/h cada una). El revaporizado de la purga se añadirá a un sistema de baja presión de 1 bar r.

1. Desde la presión de caldera trazar una horizontal hasta la presión del revaporizado - **A**
2. Bajar verticalmente hasta el caudal de purga en kg/h - **B**
3. Seguir la curva hacia la derecha hasta cortar la línea de presión del revaporizado - **C**
4. Subir hasta el tamaño del tanque. Seleccionar el tanque de revaporizado - en este caso se requiere un **FV8**.

### Ejemplo 1: (líneas discontinuas)

Una planta trabaja con vapor a 11 bar y condensa 4000 kg/h de vapor. Revaporizado para recuperar a 0,5 bar r.

1. Desde la presión en los purgadores trazar una horizontal hasta la presión del revaporizado - **A1**
2. Bajar verticalmente hasta el caudal de condensado en kg/h - **B1**
3. Seguir la curva hacia la derecha hasta cortar la línea de presión del revaporizado - **C1**
4. Subir hasta el tamaño del tanque. Seleccionar el tanque de revaporizado - en este caso se requiere un **FV12**.

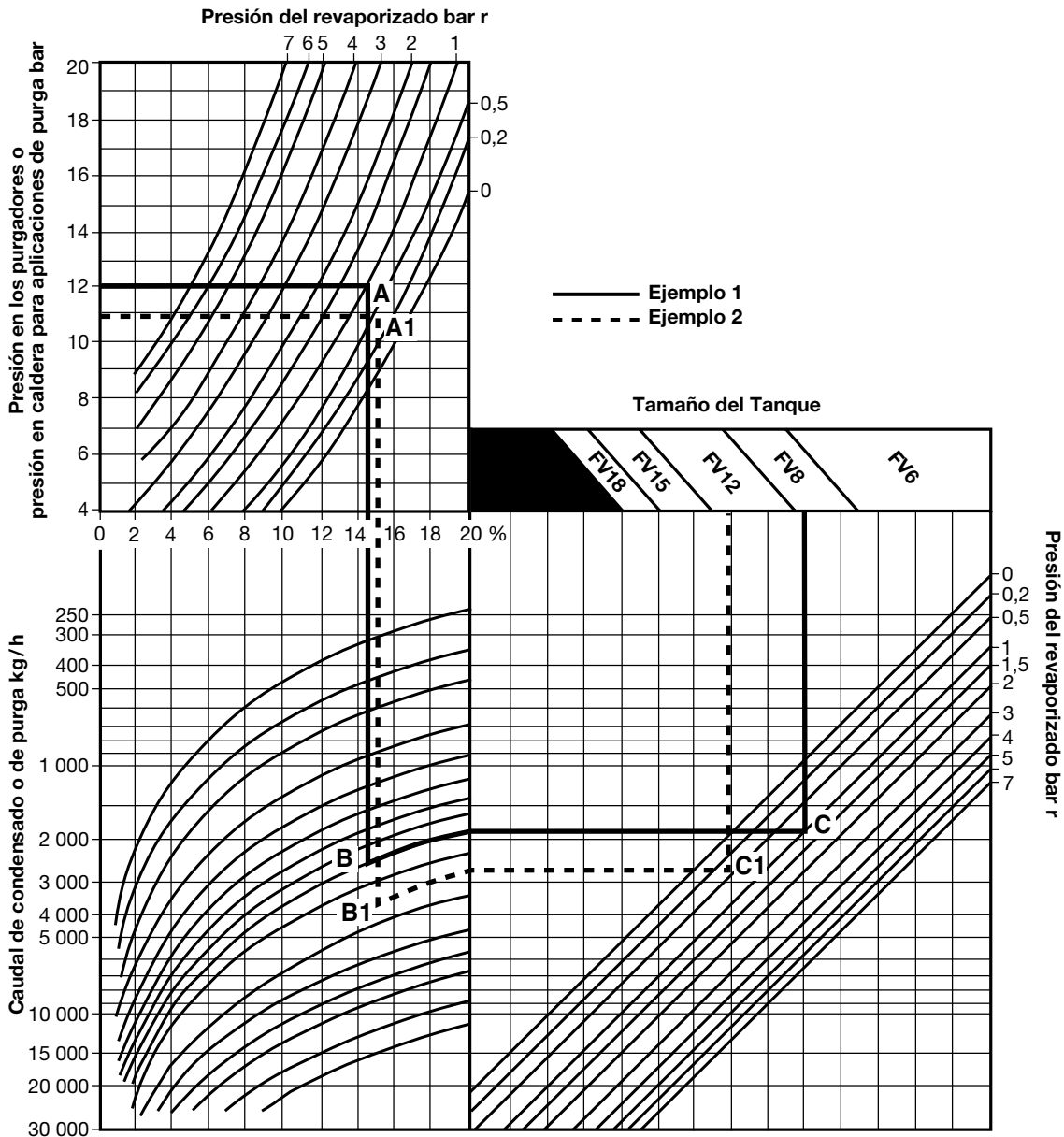

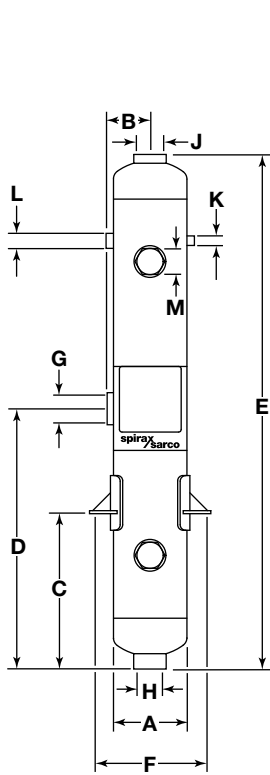

**FV6**

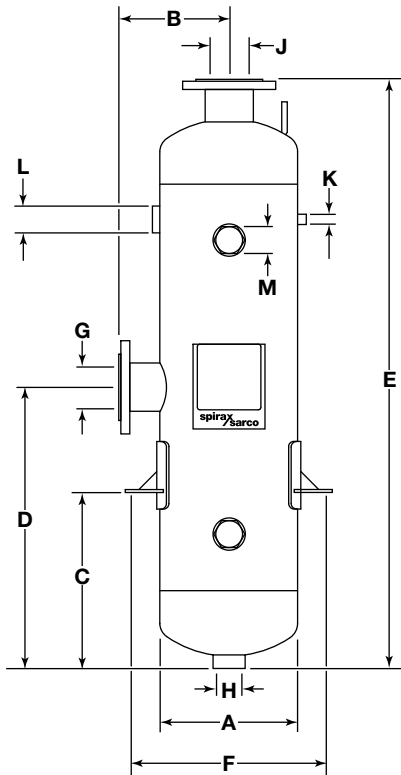

**FV8 y FV12**

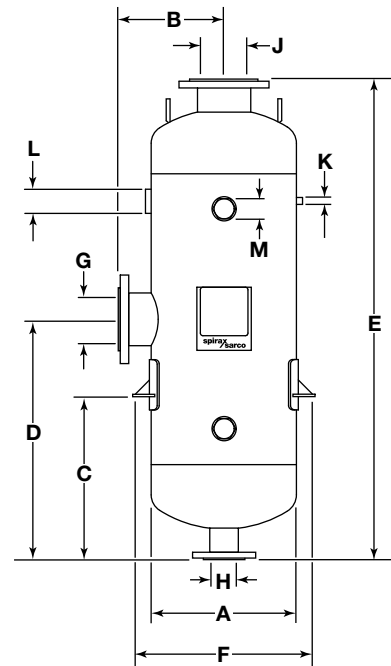

**FV15 y FV18**

**Dimensiones / peso (aproximados) en pulgadas, mm y kg**

	FV6	FV8	FV12	FV15	FV18
A	168	219	324	406	457
B	104	210	262	303	329
C	370	413	418	390	514
D	620	663	668	640	764
E	1225	1391	1400	1275	1521
F	230	281	411	492	544
G	2"	DN80	DN100	DN150	DN150
H	2"	2"	2"	DN80	DN80
J	2"	DN80	DN100	DN150	DN150
K	3/8"	3/8"	3/8"	3/8"	3/8"
L	3/4"	1"	1 1/2"	1 1/2"	2"
M	2"	2"	2"	2"	2"
Peso	45	76	130	150	193

**Instalación**

El tanque debe montarse con la salida del revaporizado en la parte superior y conectado como se ha dicho anteriormente. Cada tanque incorpora un orificio roscado a 3/8" para colocar manómetro. Es recomendable instalar un purgador de flotador para drenaje. Se entrega con orificio para válvula de seguridad aunque no tiene que ser del mismo tamaño que el orificio. El cálculo debe hacerse de acuerdo con el Reglamentos locales y nacionales.

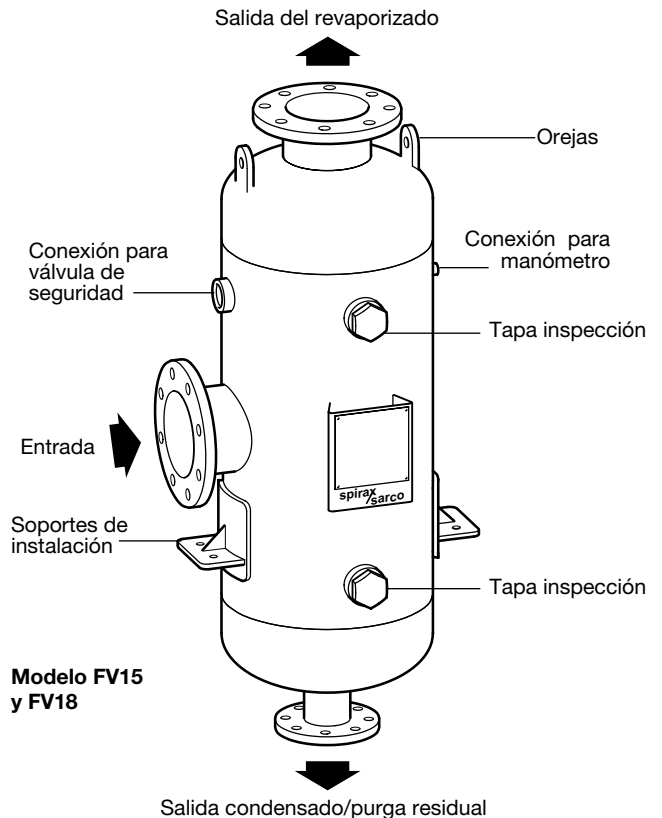

**Modelo FV15 y FV18**

**Como pasar pedido**

**Ejemplo:** 1 - Tanque revaporizado Spirax Sarco FV6 roscado BSP. Tanque construido según ASME VIII DIV 1 2004 + ADD06.