

Bomba automática PPEC "El eliminador"

Condiciones límite

Condiciones de diseño del cuerpo 8,6 bar (hasta 232°C)

Prueba hidráulica 13 bar.

Presión de accionamiento: Vapor, aire o gas 0,34 a 8,6 bar.

La elevación total o contrapresión debe ser inferior a la presión de accionamiento para permitir el trasiego, = altura (H) en metros x 0,0981 más la presión (bar) en la línea de retorno, más la caída de presión por fricción aguas abajo calculada en bar a una tasa de caudal de seis veces el caudal actual ó 6815 L/h.

Altura de llenado recomendada 0,15 m.

Altura mínima de llenado 0 m (por encima de la bomba) dá una capacidad reducida.

La bomba estandar puede trabajar con líquidos de peso específico entre 1,0 y 0,9. Bajo pedido otros pesos específicos entre 0,9 y 0,65.

Descarga por ciclo de bombeo: 15 L.

Cada ciclo equivale a un caudal máximo de 6815 L/h.

Consumo de vapor — 3 kg de vapor por 1000 kg de líquido bombeado.

Consumo de aire — 6230 L_n por 1000 kg de líquido bombeado.

Tamaños y conexiones

1" Roscadas BSP

Materiales

No Parte	Material
1 Cuerpo	Hº Fundido ASTM A126 Class B
2 Tapón 1½"	Acero ASTM A105
3 Junta tapa	Grafito Union Carbide GHP
4 Tornillos tapa ¾" - 10 x 1¼"	Acero ASTM A449
5 Tapa	Hº Fundido ASTM A126 Class B
6 Junta asiento val. escape	Acero inoxidable AISI 301
7 Asiento válvula escape	Acero inoxidable AISI 303
8 Obturador válv. escape	Acero inoxidable AISI 303
9 Empujador	Acero inoxidable AISI 303
10 Cabezal actuador válvula	Acero inoxidable ASTM A743 Gr. CF-16F
11 Asiento válvula admisión	Acero inoxidable AISI 303
12 Junta asiento válv. admisión	Acero inoxidable AISI 302
13 Empujador actuador	Acero inoxidable AISI 304
14 Flotador y palanca	Acero inoxidable AISI 304
15 Soporte mecanismo	Acero inoxidable ASTM A 743 Gr. CF-16F
Tornillos ½" - 13 x 1¼"	Acero inoxidable AISI 304
16 Empujador válv. admisión	Acero inoxidable AISI 303
17 Obturador válv. admisión	Acero inoxidable AISI 440
18 Resorte	Acero inoxidable AISI 316
19 Válvula retención (salida)	Bronce
20 Válvula retención (entrada)	Bronce

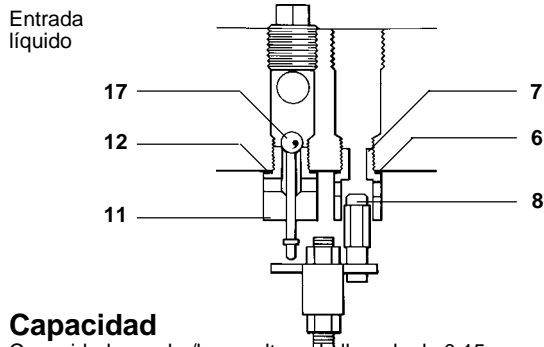
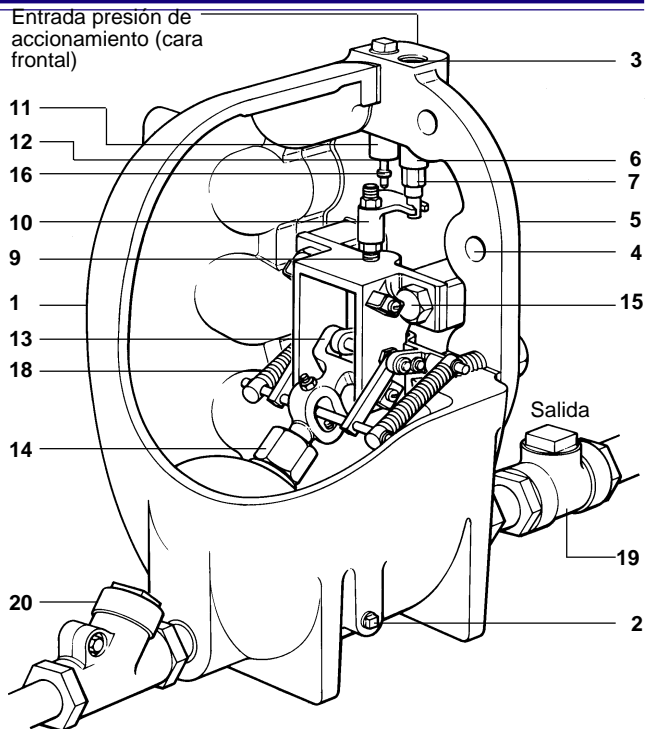

Capacidad

Capacidades en kg/h con altura de llenado de 0,15m por encima de la bomba. (Líquidos con peso específico de 0,9 a 1,0)

Nota: Para obtener la capacidad indicada, la bomba debe ser instalada con las válvulas de retención suministradas por Spirax Sarco.

Capacidad Multiplicar por los factores para otras alturas de llenado

Capacidad	Altura de llenado (m)				
	0	0,15	0,3	0,6	0,9
Factores a multiplicar	0,7	1,0	1,1	1,3	1,5

Capacidad Multiplicar por los factores para otros gases de accionamiento (distintos del vapor)

10%	20%	30%	40%	50%	60%	70%	80%	90%	% Contrapresión/ P. accionam.(BP/MP)
1,10	1,13	1,16	1,20	1,25	1,30	1,35	1,40	1,45	Capacidad multiplic. por factores.

Presión entrada	Elev. total o contra- presión	Capacidad (kg/h)
8,6	1,0	952
8,6	2,8	862
8,6	4,1	771
6,9	1,0	952
6,9	2,8	816
6,9	4,1	726
5,2	1,0	952
5,2	2,8	771
5,2	4,1	590

Presión entrada	Elev. total o contra- presión	Capacidad (kg/h)
3,4	0,69	907
3,4	1,7	771
3,4	2,8	635
1,7	0,34	907
1,7	0,69	771
1,7	1,0	635
0,69	0,14	862
0,69	0,34	726
0,34	0,14	680

Dimensiones (aproximadas) en milímetros

A	B	C	D	E	F	G	H
279	480	371	333	53	356	229	28

Peso							
J	K	L	M	N	P	Bomba	Val. ret.
16	292	16	91	86	305	68 kg	3,2 kg

Nota: Distancia para desmontar tapa con mecanismo - 0,3m.

Extras opcionales

Contador para medir el líquido bombeado.

La conexión superior de 1½" en el cuerpo de la bomba puede ser utilizada para conectar un contador. Si se requiere y bajo pedido puede suministrarse la bomba con una conexión de 1/2" en la parte superior del cuerpo para conectar el contador. El contador debe montarse verticalmente y únicamente funciona cuando la bomba expulsa el gas a la atmósfera.

Nivel de vidrio con válvulas de cierre.

Instalación

Para un buen funcionamiento el revaporizado debe ser eliminado o condensado antes de la entrada de la bomba.

Como pasar pedido

1 - Bomba Spirax Sarco PPEC con válvulas de retención.

Nota: Si tiene alguna duda sobre el tamaño de la bomba o si las condiciones no son las normales, compruebe las respuestas a las siguientes preguntas:-

- 1) Naturaleza del líquido bombeado.
- 2) Temperatura del líquido a bombear.
- 3) Cantidad a bombear (L/h).
- 4) Elevación inicial, distancia y elevación efectiva (p.ej. elevación inicial menos la caída de la línea de descarga).
- 5) Fluido de accionamiento (vapor, aire comprimido o gas).
- 6) Presión de accionamiento disponible.
- 7) La bomba es normalmente utilizada para drenar agua de un recipiente atmosférico, pero en ciertas circunstancias puede drenar bajo presión o vacío.

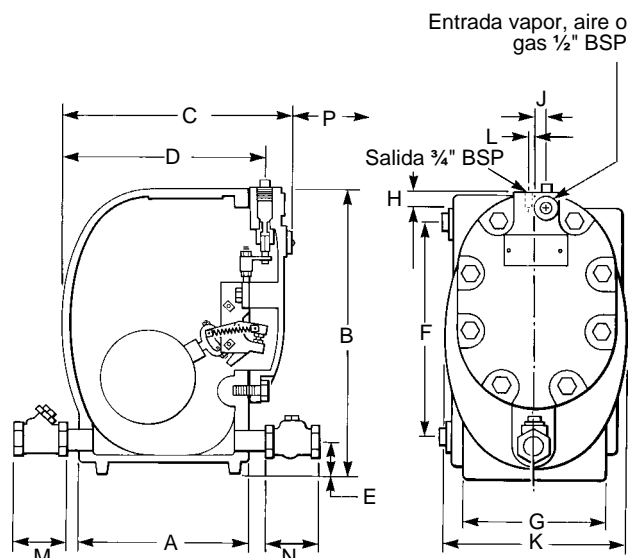

Recambios

RECAMBIOS DISPONIBLES

Junta tapa	B
Flotador	F
Válvula de retención de entrada	M
Válvula de retención de salida	M
Conjunto tapa y mecanismo	A

